

KARAMCO

2020-2021



Catering Equipment

www.karamanis.gr

www.horecabazaar.gr

Blast chiller	119
Dispenser θερμαινόμενο	65
Grill νερού	59
Sous vide	10, 94
Sous vide βάση στήριξης	95
Sous vide εξάρτημα λεκάνης	95
Sous vide λεκάνη	94
Sous vide μπάλες μόνωσης	95
Ανεμιστήρες	38
Αποστειρωτές UVC	39
Αποφλοιωτές πατατών	89
Αποχυμωτής χαμηλών στροφών	42
Αφυγρανήρας	96
Βαφλιέρες	71-73
Βιτρίνα συντήρησης	116
Βιτρίνα bao buns	101
Βιτρίνα κατάψυξης	116, 118
Βιτρίνα παγωτού	107
Βιτρίνα σαλατών	108
Βιτρίνες αναψυκτικών	110
Βιτρίνες επιδαπέδιες θερμαινόμενες	115
Βιτρίνες επιδαπέδιες ψυχόμενες	115
Βιτρίνες επιτραπέζιες Sayl	26-31
Βιτρίνες θερμαινόμενες	104-105
Βιτρίνες κρασιών	114
Βιτρίνες ψυχόμενες	105-108
Βιτρίνες ψυχόμενες 4 όψεων	111-112
Βραστήρας αυγών	64
Βραστήρας ζυμαρικών	64
Βραστήρας καφέ	47
Βραστήρας ρυζιού	63
Βρύση	40
Γεμιστικό για λουκάνικα	90
Εντομοπαγίδες	40
Εστίες επαγωγικές	49-54
Εστίες υγραερίου	55-56
Ζαμπονομηχανές	90
Ζυγοί	92-93
Θάλαμοι κατάψυξης	117-118, 123
Θάλαμοι συντήρησης	117, 121-122
Θερμαντικά εξωτερικού χώρου	34-37
Θερμαντική επιφάνεια	80-81
Θερμαντική λάμπα	79-80
Θερμαντικό λουκάνικων	76
Θερμαντικό μπουκαλιών	66
Θερμαντικό πατατών	79
Θερμαντικό ραφιών	79
Θερμαντικό ψωμιών hot dog	76
Θερμοκολλητικό χειρός	90
Ιονιστής	40
Καταψύκτες μπαούλα	120
Κουζίνες υγραερίου	56
Κρεατομηχανή	86

Κρεπιέρες	74
Μαχαίρι γύρου	78
Μηχανές hot dog	75, 77
Μηχανές pop corn	82
Μηχανές γύρου	78
Μηχανές παγωτού soft	43
Μηχανή για μαλλί της γριάς	81
Μίξερ- Kitchen master	97
Μίξερ ζαχαροπλαστικής	83-84
Μίξερ χειρός	83
Μπαιν μαρί	65
Μπαιν μαρί σοκολάτας	66
Μπλέντερ	44-46
Μπλέντερ Blendtec	6-9
Μπλέντερ θερμαινόμενο	96
Μύλος καφέ	48
Νιπτήρας HACCP	41
Παγοθραύστες	46
Πατατοκόπτες	89
Πλάστιγγες	93
Πλατώ	57-59
Πολτοποιητής cutter	86
Πολυκοπτικό μηχάνημα	88
Πολυσυσσκευή iVario Rational	22-25
Πριόνι κατεψυγμένων	87
Σακούλα καπνίσματος	95
Σακούλες vacuum	91
Σαλαμάνδρες	66-67
Σνιτσελομηχανή	87
Σουπιέρα	65
Σταθμός κρέπας	74
Στίφτες	42
Συντριβάνι σοκολάτας	48
Συσκευαστικό vacuum	91, 94
Σφαιροποιητής	95
Ταχυζυμωτήρια	85
Τοστιέρες	69-70
Φορμαριστικό ζύμης	85
Φούρνοι Rational	11-21
Φούρνος κυκλοθερμικός	99-101
Φούρνος μικροκυμάτων	101-103
Φούρνος πίτσας	98
Φραπιέρες	44
Φριτζές	60-62
Φριτζές λουκουμά	62
Φρυγανιέρες	68-69
Ψυγεία μπαρ	113
Ψυγεία πάγκοι κατάψυξης	131
Ψυγεία πάγκοι με βιρίνα	129
Ψυγεία πάγκοι σαλατών	128
Ψυγεία πάγκοι συντήρησης	124-127
Ψυγεία πίτσας	130
Ψυγεία σκουπιδιών	120

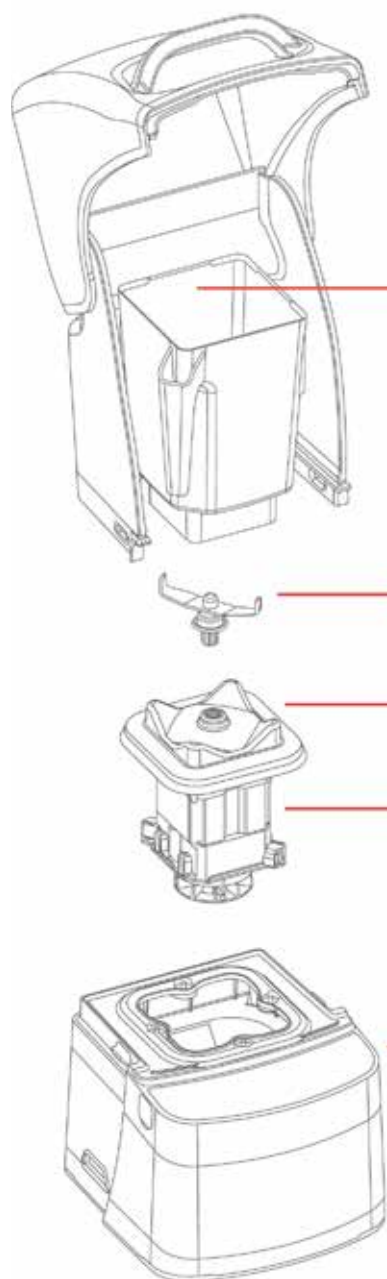

Ανθεκτική κανάτα με πιστοποίηση NSF

Ελαφριά, στοιβαζόμενη με καινοτόμο σχεδιασμό που αυξάνει την απόδοση και μειώνει τον συνολικό χρόνο ανάμειξης.



Λεπίδα ασφαλείας

Η λεπίδα ασφαλείας έχει κατασκευαστεί χωρίς αιχμηρές άκρες, ώστε να ελαχιστοποιείται ο κίνδυνος τραυματισμού. Ο πρωτοποριακός σχεδιασμός την κάνει ισχυρότερη από τις παραδοσιακές λεπίδες.



Ισχυρά κόμπλερ

Σε αντίθεση με άλλα μπλέντερ, τα Blendtec φέρουν ισχυρά μεταλλικά κόμπλερ, ώστε να αντέχουν την συνεχή χρήση.



Υψηλής ταχύτητας μοτέρ - κινητήρας

Σχεδιασμένος για εκατοντάδες μίγματα ημερησίως, ώστε να καλύπτει πλήρως τον όγκο εργασιών σε μεγάλες κουζίνες.



Εύκολη χρήση με πλήκτρα αφής

Πληκτρολόγιο αφής φιλικό προς τον χρήστη, ώστε με ένα και μόνο άγγιγμα να κόβει. Το πληκτρολόγιο αφής βοηθά στον εύκολο καθαρισμό της βάσης.



ΜΠΛΕΝΤΕΡ BLENDTEC

Ιδανικό για κουζίνες. Το μπλέντερ Chef 600 καλύπτει μοναδικά τις ανάγκες των σεφ μαγειρικής. Με το άγγιγμα ενός και μόνο πλήκτρου, η προετοιμασία στην κουζίνα γίνεται παιχνίδι. Κάθε ρύθμιση λειτουργεί με σταθερή ταχύτητα χωρίς μεταβλητούς κύκλους αναμείξης και μπορεί να απενεργοποιηθεί χειροκίνητα ή αυτόματα μετά από 90 δευτερόλεπτα. **Χαμηλός και υψηλός παλμός:** Για μεγαλύτερη ευελιξία, το Chef 600 προσφέρει δύο διαφορετικές ρυθμίσεις παλμού. Το Low Pulse λειτουργεί με χαμηλότερη ταχύτητα, καθιστώντας το ιδανικό για κοπή ή ανάμιξη εύθραυστων συστατικών, ενώ το ισχυρό High Pulse είναι ιδανικό για ανάμιξη και καθαρισμό.

Έλεγχος με το πάτημα ενός πλήκτρου: Το Chef 600 δίνει πλήρη έλεγχο με ένα και μόνο άγγιγμα του πληκτρολογίου, το οποίο είναι ιδικά σχεδιασμένο για την προετοιμασία φαγητού. Κάθε ρύθμιση λειτουργεί με σταθερή ταχύτητα χωρίς διαφορετικές ταχύτητες κύκλων ανάμιξης και μπορεί να απενεργοποιηθεί χειροκίνητα ή αυτόματα μετά από 90 δευτερόλεπτα. **Ισχυρό, μεγάλη ταχύτητας μοτέρ:** Το Chef 600 διαθέτει έναν από τους μεγαλύτερους και ισχυρότερους κινητήρες της βιομηχανίας. Κατασκευασμένος για να αντέχει και έχει την απαιτούμενη ισχύ για κάθε είδους απαιτούμενη εργασία. Το μπλέντερ φοράει κανάτα Fourside.



Μοντέλο	Διαστάσεις μηχανήματος Μ * Π * Υ mm	Πληκτρολόγιο	Κύκλος προγραμμάτων	Ισχύς 230Volt	Kg	Τιμή €
CHEF600	177*203*381	LCD οθόνη με πλήκτρα αφής	Χαμηλή, υψηλή, χαμηλός παλμός, υψηλός παλμός	1560Watt	3,3	670

ΜΠΛΕΝΤΕΡ BLENDTEC

Ιδανικό για ποτά. Το EZ 600 μπορεί να προγραμματιστεί ειδικά για smoothies, ροφήματα καφέ ή μιλκσέικ, παρέχοντας σταθερά ομαλά μείγματα για ποτά κάθε είδους. **Έλεγχος με το πάτημα ενός πλήκτρου.** Ιδανικό για μικρά, μεσαία και μεγάλα ποτά. Αναμειγνύονται με ένα μόνο πλήκτρο και απενεργοποιείται αυτόματα, διευκολύνοντας τον καθένα να το χειριστεί. **Κατασκευασμένο έτσι ώστε να εξοικονομεί χρόνο & χρήμα.** Όλα τα μπλέντερ είναι κατασκευασμένα να ικανοποιούν τις διαφορετικές ανάγκες κάθε πελάτη. Κάθε χαρακτηριστικό τους από πάνω ως κάτω, παρέχει εργονομική λειτουργία και έχει σχεδιαστεί έτσι ώστε να μειώνει το συνολικό κόστος. Το μπλέντερ φοράει κανάτα Fourside.



Μοντέλο	Διαστάσεις μηχανήματος Μ * Π * Υ mm	Πληκτρολόγιο	Κύκλος προγραμμάτων	Ισχύς 230Volt	Kg	Τιμή €
EZ600	177*203*381	LCD οθόνη με πλήκτρα αφής	Χαμηλή, μέτρια, υψηλή, παλμός	1560Watt	3,3	670

ΜΠΛΕΝΤΕΡ BLENDTEC

Το SpaceSaver είναι ένα μπλέντερ, κατασκευασμένο με γνώμονα την σκληρή χρήση και την μακροζωία. Είναι αρκετά ισχυρό και ανθεκτικό ώστε να αντέχει σε έντονη καθημερινή χρήση, καθιστώντας το ιδανικό για καταστήματα μεγάλου όγκου.

Εξατομικευμένοι προ-προγραμματισμένοι κύκλοι για σταθερά αποτελέσματα

42 προ-προγραμματισμένοι κύκλοι συνδυάζουν τις πιο δημοφιλείς συνταγές σας με τέλεια συνέπεια. Μπορείτε να δημιουργήσετε απεριόριστο αριθμό δικόν σας συνταγών.

Ισχυρό, υψηλής ταχύτητας μοτέρ

Διαθέτει έναν από τους μεγαλύτερους, ισχυρότερους κινητήρες του κλάδου. Αυτός ο κινητήρας εμπορικής ποιότητας είναι κατασκευασμένος για να αντέχει και έχει την απαιτούμενη ισχύ για τη διαχείριση της εργασίας.

Κατασκευασμένο έτσι ώστε να εξοικονομεί χρόνο & χρήμα

Όλα τα μπλέντερ είναι κατασκευασμένα να ικανοποιούν τις διαφορετικές ανάγκες κάθε πελάτη. Κάθε χαρακτηριστικό τους από πάνω ως κάτω, παρέχει εργονομική λειτουργία και έχει σχεδιαστεί έτσι ώστε να μειώνει το συνολικό κόστος.

Συνοδεύεται από 2 κανάτες Fourside

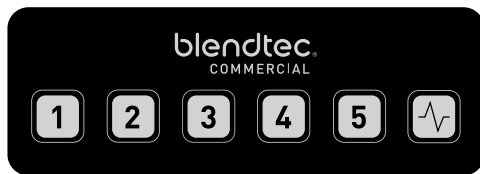

Μοντέλο	Διαστάσεις μηχανήματος Μ * Π * Υ mm	Πληκτρολόγιο	Κύκλος προγραμμάτων	Ισχύς 230Volt	Kg	Τιμή €
CONNOISSEUR SS825	159*210*420	LCD οθόνη με πλήκτρα αφής	42 προ-προγραμματισμένοι κύκλοι	1800Watt	5,9	1.050

ΜΠΛΕΝΤΕΡ BLENDTEC

Το CONNOISSEUR 825 είναι ένα μπλέντερ, κατασκευασμένο με γνώμονα την σκληρή χρήση και την μακροζωία. Είναι αρκετά ισχυρό και ανθεκτικό ώστε να αντέχει σε έντονη καθημερινή χρήση, καθιστώντας το ιδανικό για καταστήματα μεγάλου όγκου.

Εξατομικευμένοι προ-προγραμματισμένοι κύκλοι για σταθερά αποτελέσματα 42 προ-προγραμματισμένοι κύκλοι συνδυάζουν τις πιο δημοφιλείς συνταγές σας με τέλεια συνέπεια. Μπορείτε να δημιουργήσετε απεριόριστο αριθμό δικόν σας συνταγών.

Καπάκι πλαστικό για την εξάλειψη θορύβου Για καταστήματα που ο θόρυβος υπολογίζεται, το Connoisseur 825 βοηθά στην μείωση του θορύβου

Ισχυρό, υψηλής ταχύτητας μοτέρ Διαθέτει έναν από τους μεγαλύτερους, ισχυρότερους κινητήρες του κλάδου. Αυτός ο κινητήρας εμπορικής ποιότητας είναι κατασκευασμένος για να αντέχει και έχει την απαιτούμενη ισχύ για τη διαχείριση της εργασίας.

Κατασκευασμένο έτσι ώστε να εξοικονομεί χρόνο & χρήμα Όλα τα μπλέντερ είναι κατασκευασμένα να ικανοποιούν τις διαφορετικές ανάγκες κάθε πελάτη. Κάθε χαρακτηριστικό τους από πάνω ως κάτω, παρέχει εργονομική λειτουργία και έχει σχεδιαστεί έτσι ώστε να μειώνει το συνολικό κόστος.

Συνοδεύεται από 2 κανάτες Fourside



Μοντέλο	Διαστάσεις μηχανήματος Μ * Π * Υ mm	Πληκτρολόγιο	Κύκλος προγραμμάτων	Ισχύς 230Volt	Kg	Τιμή €
CONNOISSEUR 825	229*229*475	LCD οθόνη με πλήκτρα αφής	42 προ-προγραμματισμένοι κύκλοι	1800Watt	8,34	1.390

Στις τιμές δεν περιλαμβάνεται ο ΦΠΑ

ΜΠΛΕΝΤΕΡ BLENDTEC

Διακεκριμένο βραβείο Kitchen Innovations 2017 της National Restaurant Association, το STEALTH συνδυάζει ανθεκτικότητα, ισχύ και πληθώρα συναρπαστικών χαρακτηριστικών. Με απλά λόγια, είναι το πιο αθόρυβο, πιο προηγμένο εμπορικό μπλέντερ στην αγορά.

Αθόρυβη λειτουργία Το STEALTH περιλαμβάνει κομψό προηγμένο περίβλημα θορύβου και καινοτόμες ιδιότητες ροής αέρα που επιτρέπουν τη λειτουργία του στο επίπεδο ήχου μιας κανονικής συνομιλίας. **Μικρότερη κανάτα, μοναδική καινοτομία** Γιατί να σπαταλάτε συστατικά όταν μπορείτε να αναμίξετε τέλεια αναλογίες ποτών και smoothies μόνο για ένα ποτό που δίνετε στον πελάτη σας; Το Nitro Blending System ελαχιστοποιεί τη σπατάλη, εξοικονομεί χρόνο και αυξάνει το περιθώριο κέρδους σας. **Θύρα USB** για πρόσθετη δυνατότητα προγραμματισμού, δημιουργία προσαρμοσμένων ή ενημερωμένων κύκλων συνδυασμού που περιλαμβάνονται μέσω του διαδικτυακού εργαλείου Blend Wizard™ της Blendtec

Συνοδεύεται από 2 κανάτες Fourside



Μοντέλο	Διαστάσεις μηχανήματος M * Π * Υ mm	Πληκτρολόγιο	Κύκλος προγραμμάτων	Ισχύς 230Volt	Kg	Τιμή €
STEALTH 885	218*229*439	LCD οθόνη με πλήκτρα αφής	42 προ-προγραμματισμένοι κύκλοι	1800Watt	11,3	1.660

ΜΠΛΕΝΤΕΡ BLENDTEC

Το Stealth Nitro περιλαμβάνει ένα κομψό περίβλημα ήχου και καινοτομία ροής αέρα που επιτρέπουν τη λειτουργία στο επίπεδο ήχου μιας κανονικής συνομιλίας. Γιατί να σπαταλάτε συστατικά όταν μπορείτε να συνδυάσετε εκπληκτικά αναλογικά ποτά και smoothies στο κύπελλο που δίνετε στον πελάτη σας; Το Nitro Blending System ελαχιστοποιεί τη σπατάλη, εξοικονομεί χρόνο και αυξάνει το περιθώριο κέρδους σας. Κάθε Stealth Nitro X διαθέτει

δύο μικρονιστές και δύο βάσεις κυπέλλου. Sound Enclosure: Πλήρως κλειστός, εύχρηστος σταθμός ανάμειξης. Το προηγμένο περίβλημα ήχου βοηθά το μπλέντερ να λειτουργεί στο επίπεδο ήχου της κανονικής συνομιλίας. Κύκλοι προγράμματος: 42 προγραμματισμένοι κύκλοι μείγματος, συμπεριλαμβανομένων 2 για το συνημμένο NBS. Χρήση: Τα συνημμένα καθημερινά μείγματα είναι 200+. Μπορεί να χρησιμοποιήσει το Nitro Cup System ή το βάζο μπλέντερ. Φωτιζόμενη οθόνη OLED με αφής πληκτρολόγιο.



Μοντέλο	Διαστάσεις μηχανήματος M * Π * Υ mm	Πληκτρολόγιο	Κύκλος προγραμμάτων	Ισχύς 230Volt	Kg	Τιμή €
STEALTH NBS	218*229*439	LCD οθόνη με πλήκτρα αφής	42 προ-προγραμματισμένοι κύκλοι	1800Watt	7,2	2.230

KANATA BLENDER

Ένας αποκλειστικός, πατενταρισμένος τετραγωνικός σχεδιασμός με πέμπτη πλευρά και μεγάλη χωρητικότητα, ταχύτερους συνδυασμούς σε μικρότερους χρόνους αναμονής για τους πελάτες. Εξαιρετικά ευρεία βάση της με λεπίδα μήκους σχεδόν 10εκ.αποστά. Κατασκευασμένη από ελαφρύ υλικό για εύκολη ανύψωση και έκχυση. 3 γωνίες για απλή ροή. Ευανάγνωστες ενδείξεις σε oz και ml. Χωρητικότητα περίπου 3 λίτρα. Κατασκευασμένη από ανθεκτικό BPA Eastman Tritan™. Κατάλληλη για σουπές, παγωτό, χυμούς, smoothies και σπάζσιμο πάγκου

KANATA BLENDER

Συνδυάζει μεγάλη χωρητικότητα με μια πρωτοποριακή λεπίδα αφρού από ανοξείδωτο ατσάλι. Το αποτέλεσμα είναι ένας γρήγορος, αποτελεσματικός τρόπος αφρισμού ή αερισμού υγρών. Η χωρητικότητα 2 λίτρων παρέχει τεράστια χωρητικότητα για την παραγωγή αφρώδους υγρού και αφρού. Αντί να δημιουργείτε επανειλημμένα μεμονωμένες μερίδες, μπορείτε πλέον να παράγετε σε παρτίδες και να εξυπηρετείτε πολλούς πελάτες ταυτόχρονα. Κατάλληλη για αφρόγαλο, χτυπημα κρέμας και μαρέγκες.



Μοντέλο	Τιμή €
WILDSIDE PLUS	200

Μοντέλο	Τιμή €
FS FROTHING CLEAR	200



ΣΥΣΚΕΥΗ IMMERSION CIRCULATOR SOUS VIDE

POLYSCIENCE Αμερικής. Αδιάβροχο IPX7. Εφοδιασμένο με το Sous Vide Toolbox™, που απλοποιεί το μαγείρεμα, χρησιμοποιώντας επιστημονικούς αλγόριθμους για τον υπολογισμό του χρόνου έως τη θερμοκρασία και την παστερίωση για μια μεγάλη γκάμα τροφίμων. Μεγάλη οθόνη αφής που επιτρέπει εύκολη χειροκίνητη εισαγωγή παραμέτρων μαγειρέματος χρόνου και θερμοκρασίας. Με ρυθμιζόμενο & αποσπώμενο σφινγκήρα. Το sous vide tool box είναι ένας ιδανικός οδηγός μαγειρέματος. Απλοποιεί το μαγείρεμα και στην παστερίωση.

Για λεκάνη: έως **45 λίτρα**

Μέγιστη έξοδος αντλίας: 17 λίτρα / λεπτό

Μέγιστη θερμοκρασία 90°C

Σταθερότητα θερμοκρασίας: ± 0.1°C

Ισχύς θερμαντήρα: 1450 Watt

Προστασία υπερθέρμανσης

Ασφάλεια χαμηλού επιπέδου υγρού



Μοντέλο	Διαστάσεις μηχανήματος Μ * Π * Υ mm	Ισχύς 230Volt	Kg	CBM	Τιμή €
GSV700PSS4EEU1	93*170*371	1,45Kw	2,5	0,02	700

ΣΥΣΚΕΥΗ IMMERSION CIRCULATOR SOUS VIDE

POLYSCIENCE Αμερικής. Αδιάβροχο IPX7 με πιστοποιητικό. Εφοδιασμένο με το Sous Vide Toolbox 2, που απλοποιεί το μαγείρεμα, χρησιμοποιώντας επιστημονικούς αλγόριθμους για τον υπολογισμό του χρόνου έως τη θερμοκρασία και την παστερίωση για μια μεγάλη γκάμα τροφίμων. Με προγράμματα αποθήκευσης μαγειρικής και ακίδα θερμοκρασίας για τα προϊόντα. Μεγάλη οθόνη αφής που επιτρέπει εύκολη χειροκίνητη εισαγωγή παραμέτρων μαγειρέματος χρόνου και θερμοκρασίας. Με ρυθμιζόμενο & αποσπώμενο σφινγκήρα. Αυτόματη καταγραφή των διαδικασιών HACCP. Το sous vide tool box είναι ένας ιδανικός οδηγός μαγειρέματος. Απλοποιεί το μαγείρεμα και στην παστερίωση. Το sous vide tool box είναι ένας ιδανικός οδηγός μαγειρέματος. Απλοποιεί το μαγείρεμα και στην παστερίωση. Με ακίδα θερμοκρασίας η οποία εμφανίζει την πραγματική θερμοκρασία του προϊόντος στην καρδιά του. (DELTA COOKING) (Μαγειρεύει το φαγητό σε υψηλότερη θερμοκρασία στο νερό από την επιλεγμένη). HACCP Manager: Με μια εφαρμογή, όλα τα αρχεία μεταφέρονται μέσω bluetooth όπου επιθυμείτε. Πολλαπλοί χρονοδιακόπτες.

Για λεκάνη: έως **45 λίτρα**

Μέγιστη έξοδος αντλίας: 17 λίτρα / λεπτό

Μέγιστη θερμοκρασία 90°C

Σταθερότητα θερμοκρασίας: ± 0.1°C

Ισχύς θερμαντήρα: 1450 Watt

Προστασία υπερθέρμανσης

Ασφάλεια χαμηλού επιπέδου υγρού.



Μοντέλο	Διαστάσεις μηχανήματος Μ * Π * Υ mm	Ισχύς 230Volt	Kg	CBM	Τιμή €
GSV750PSS4EEU1	147*252*415	1,45Kw	2,5	0,02	840

Χαρακτηριστικά εξοπλισμού iCombi

Λειτουργίες

Λειτουργίες	iCombi Pro			Combi Master Plus	iCombi Classic	
	XS 6-2/3	6-1/1 10-1/1 6-2/1 10-2/1	20-1/1 20-2/1	XS 6-2/3	6-1/1 10-1/1 6-2/1 10-2/1	20-1/1 20-2/1
iCookingSuite με 6 τρόπους λειτουργίας για πουλερικά, κρέας, ψάρι, παρασκευές με αβγά, συνοδευτικά και αρτοσκευάσματα, καθώς και με 5 μεθόδους μαγειρέματος, Μαγείρεμα, Τηγάνισμα, Ψήσιμο στον φούρνο, Ψήσιμο στο γκριλ και Finishing, για εύκολη εισαγωγή του επιθυμητού αποτελέσματος και αυτόματη προσαρμογή της ιδανικής ροής μαγειρέματος και ψησίματος.	•	•	•	–	–	–
Προεπιλεγμένες ρυθμίσεις των παραμέτρων μαγειρέματος ανάλογα με τη χώρα, ανεξάρτητα από την επιλεγμένη γλώσσα χρήστη. Δυνατότητα επιλογής παραδειγμάτων εφαρμογής με προεπιλεγμένες ρυθμίσεις για άλλες χώρες.	•	•	•	–	–	–
Cockpit: Ένδειξη των βημάτων της έξυπνης ροής μαγειρέματος που βρίσκεται σε εξέλιξη. Σήμανση του τρέχοντος βήματος μαγειρέματος.	•	•	•	–	–	–
Messenger – ενημερώνει σχετικά με τις τρέχουσες, αυτόματες προσαρμογές της διαδικασίας μαγειρέματος και ψησίματος και προβάλλει προτροπές ενεργειών με τη μορφή αναδυόμενων παραθύρων	•	•	•	–	–	–
Αυτόματη λειτουργία ψύξης Cool-Down για την έξυπνη δημιουργία κλιματικών συνθηκών, με ψεκασμό νερού (δυνατότητα επιλογής) για ταχύτερη ψύξη	•	•	•	–	–	–
Χειροκίνητη λειτουργία ψύξης για γρήγορη και ασφαλή ψύξη του θαλάμου μαγειρέματος	•	•	•	•	•	•
Δυνατότητα ενεργών επεμβάσεων στις έξυπνες ροές μαγειρέματος που βρίσκονται σε εξέλιξη και προσαρμογή των παραμέτρων μαγειρέματος	•	•	•	–	–	–
Αλλαγή από τις έξυπνες ροές μαγειρέματος στο iProductionManager ή στο χειροκίνητο μαγείρεμα. Εναλλαγή μεταξύ χειροκίνητου μαγειρέματος και iProductionManager	•	•	•	–	–	–
iProductionManager – έξυπνη και ευέλικτη οργάνωση ολόκληρης της διαδικασίας παραγωγής. Ένδειξη των προϊόντων που μπορούν να παρασκευαστούν μαζί και επιτήρηση κάθε θέσης ξεχωριστά - ακόμα και σε μικτή τροφοδοσία. Υποδείξεις για το πότε πρέπει να τροφοδοτηθεί ή να αφαιρεθεί ένα γεύμα. Τοποθέτηση δελτίων εντολής την τρέχουσα χρονική στιγμή ή στο μέλλον, αυτόματη ταξινόμηση βελτιστοποιημένη για συντομότερο χρόνο ή χαμηλότερη κατανάλωση ενέργειας. Εναλλακτικά: Διάταξη των δελτίων εντολής για την ολοκλήρωση των γευμάτων την επιλεγμένη χρονική στιγμή	•	•	•	–	–	–
"Σηματοδότηση εισαγωγής iProductionManager – Σηματοδότηση της θέσης προς φόρτωση ή εκφόρτωση iCookingSuite ή χειροκίνητη λειτουργία – Σηματοδότηση βημάτων ροής μαγειρέματος, όπως τέλος προθέρμανσης, τέλος ροής μαγειρέματος ή προτροπές ενεργειών μέσω του φωτισμού LED"	–	•	–	–	–	–
Ευφυής διαχείριση προθέρμανσης και φορτίου – εξαρτώμενη από το προϊόν, άμεση φόρτωση χωρίς χρόνους αναμονής για βέλτιστα αποτελέσματα στο ψήσιμο	•	•	•	–	–	–
iDensityControl – η έξυπνη διαχείριση κλίματος εξασφαλίζει πάντα το κατάλληλο κλίμα στον θάλαμο μαγειρέματος με τους έξυπνους αισθητήρες, το σύστημα θέρμανσης υψηλής απόδοσης, τη γεννήτρια καθαρού ατμού και την ενεργή αφύγρανση. Η έξυπνη κυκλοφορία αέρα διοχετεύει την ενέργεια εκεί όπου απαιτείται.	•	•	•	–	–	–
ClimaPlus – ακριβής μέτρηση υγρασίας, ρύθμιση σε 10 επίπεδα και έλεγχος (CombiMaster Plus XS 6-2/3: 5 επίπεδα)	–	–	–	•	•	•
Ενεργή και αποδοτική αφύγρανση θαλάμου μαγειρέματος: έως και 130 λίτρα ανά δευτερόλεπτο για άριστα αποτελέσματα μαγειρέματος	•	•	•	•	•	•
Λειτουργία φούρνου ατμού Combi με τα εξής είδη λειτουργίας: Ατμός 30 °C–130 °C, Θερμός αέρα 30 °C–300 °C, Συνδυασμός ατμού και θερμού αέρα 30 °C–300 °C	•	•	•	•	•	•
Αυτόματο, έξυπνο Finishing για συνεσιάζσεις, μπουφέ, à la carte κλπ	•	•	•	–	–	–
Προγράμματα Finishing για πιάτα συνεσιάζσεων και δοχεία	–	–	–	–	•	•
Μαγείρεμα σε χαμηλή θερμοκρασία (και κατά τη διάρκεια της νύχτας)	•	•	•	–	–	–
Μαγείρεμα Delta-T για ήπιο μαγείρεμα μεγάλων τεμαχίων κρέατος, και κατά τη διάρκεια της νύχτας	•	•	•	–	•	•

• Βασικός εξοπλισμός | ◦ Προαιρετικός εξοπλισμός | – Μη διαθέσιμο | □ Διαθέσιμο ως αξεσουάρ

Στις τιμές δεν περιλαμβάνεται ο ΦΠΑ

Χειρισμός

Χειρισμός	iCombi Pro			Combi Master Plus	iCombi Classic	
	XS 6-2/3	6-1/1 10-1/1 6-2/1 10-2/1	20-1/1 20-2/1	XS 6-2/3	6-1/1 10-1/1 6-2/1 10-2/1	20-1/1 20-2/1
Λίστα με τα 10 πιο αγαπημένα χειροκίνητα προγράμματα και ροές μαγειρέματος iCookingSuite, εύκολη εύρεση με το αστέρι Αγαπημένων στην αρχική οθόνη	•	•	•	–	–	–
Πολλές δυνατότητες ρυθμίσεων για προσαρμογή στον τρόπο χρήσης/εφαρμογής	•	•	•	–	–	–
Εγκατάσταση προφίλ χρηστών MyDisplay για διαμόρφωση της συσκευής και του χειρισμού, π.χ. εξατομικευμένη αρχική οθόνη	•	•	•	–	–	–
Ένδειξη χειρισμού με δυνατότητα διαμόρφωσης ανάλογα με τον χρήστη (εικόνες, κείμενα, κλπ)	•	•	•	–	–	–
Δυνατότητα ρύθμισης ήχου ειδοποιήσεων και αντίθεσης οθόνης	•	•	•	–	–	–
Πολλές δυνατότητες ρυθμίσεων, όπως ρυθμίσεις ενέργειας, γλώσσας, δικτύου και συστήματος	•	•	•	–	–	–
Έγχρωμη οθόνη TFT 10,1" με χωρητική οθόνη αφής και αυτοεπεξηγηματικά σύμβολα για εύκολο, διαισθητικό χειρισμό και έλεγχο με απλές κινήσεις των χεριών	•	•	•	–	–	–
Κεντρικός επιλογέας με λειτουργία πίεσης για ρυθμίσεις και επιβεβαίωση εισαγωγής εντολών	•	•	•	–	•	•
Έγχρωμη οθόνη 4,3" με αυτοεπεξηγηματικά σύμβολα και softkeys για εύκολο χειρισμό	–	–	–	–	•	•
Εξαρτώμενο από τον χρήστη κλειδωμα χειρισμού και προγράμματος (3 βήματα)	•	•	•	–	–	–
Κλειδωμα προγράμματος	–	–	–	•	–	–
Εκτεταμένη λειτουργία αναζήτησης και βοήθειας με συναφείς έννοιες	•	•	•	–	–	–
Ψηφιακές οδηγίες λειτουργίας με πρακτικές συμβουλές και πολλά παραδείγματα εφαρμογών τα οποία μπορούν να εκτελεστούν απευθείας από το εγχειρίδιο ως ροή μαγειρέματος	•	•	•	–	–	–
Εργονομικός χειρισμός ενός επιπλέον iCombi Pro από την οθόνη ενός άλλου iCombi Pro π.χ. σε ένα Combi-Duo	•	•	•	–	–	–
Τηλεχειρισμός και απομακρυσμένος έλεγχος των συστημάτων μαγειρέματος από υπολογιστή, smartphone ή tablet, μέσω του ConnectedCooking	•	•	•	–	–	–
Επιτήρηση των συστημάτων μαγειρέματος από υπολογιστή, smartphone ή tablet, μέσω του ConnectedCooking (διαθέσιμο από το 3ο τρίμηνο του 2020)					○	○
Δυνατότητα επιλογής καθοδήγησης χρήστη σε 55 γλώσσες	•	•	•	–	–	–
Καθοδήγηση χρήστη μέσω επεξηγηματικών συμβόλων	•	•	•	–	•	•
Διακόπτης για τα είδη λειτουργίας, τη θερμοκρασία, τη θερμοκρασία πυρήνα και τον χρόνο	–	–	–	•	–	–

• Βασικός εξοπλισμός | ○ Προαιρετικός εξοπλισμός | – Μη διαθέσιμο | □ Διαθέσιμο ως αξεσουάρ

Φροντίδα και ασφάλεια λειτουργίας

Καθαρισμός, φροντίδα και ασφάλεια λειτουργίας

iCareSystem – έξυπνο σύστημα καθαρισμού και αφαλάτωσης με αναγνώριση της κατάστασης ρύπανσης και σύσταση της κατάλληλης βαθμίδας καθαρισμού και ποσότητας χημικών	•	•	•	–	–	–
"9 προγράμματα καθαρισμού: Πολύ γρήγορος ενδιάμεσος καθαρισμός σε 12 λεπτά (iCombi Pro XS 6-2/3: <30 λεπτά)"	–	•	•	–	–	–
Ελαφρύς, μέτριος και έντονος καθαρισμός, σε κανονικά προγράμματα ή προγράμματα Eco που προστατεύουν τους πόρους	•	•	•	–	–	–
Πλύση με ή χωρίς ταμπλέτες	•	•	•	–	–	–
Αυτόματη ένδειξη της ιδανικής βαθμίδας καθαρισμού και της προτεινόμενης ποσότητας ταμπλετών καθαρισμού Active Green και ταμπλετών φροντίδας	•	•	•	–	–	–
Αυτόματη αφαλάτωση – δεν απαιτείται αποσκλήρυνση νερού, παραλείπεται η χειροκίνητη αφαλάτωση της γεννήτριας ατμού	•	•	•	–	•	•
Αυτόματη προτροπή για καθαρισμό ανάλογα με τη χρήση	•	•	•	–	–	–
Ένδειξη του τρέχοντος βήματος καθαρισμού και του υπολειπόμενου χρόνου καθαρισμού	•	•	•	–	–	–

Φροντίδα και ασφάλεια λειτουργίας

Καθαρισμός, φροντίδα και ασφάλεια λειτουργίας	iCombi Pro			Combi Master Plus	iCombi Classic	
	XS 6-2/3	6-1/1 10-1/1 6-2/1 10-2/1	20-1/1 20-2/1	XS 6-2/3	6-1/1 10-1/1 6-2/1 10-2/1	20-1/1 20-2/1
Εβδομαδιαίο πρόγραμμα καθαρισμού – χειροκίνητη δημιουργία εβδομαδιαίου προγράμματος για τον καθαρισμό των συστημάτων μαγειρέματος	•	•	•	–	–	–
Επιτήρηση και έλεγχος του καθαρισμού από υπολογιστή, smartphone ή tablet, μέσω του ConnectedCooking	•	•	•	–	–	–
Αυτόματος καθαρισμός με το σύστημα Care – σύστημα καθαρισμού και φροντίδας για τον θάλαμο μαγειρέματος και τη γεννήτρια ατμού	–	–	–	–	•	•
4 αυτόματα προγράμματα καθαρισμού – ελαφρύς, μέτριος ή έντονος καθαρισμός, πλύσιμο χωρίς ταμπλέτες	–	–	–	–	•	•
Ένδειξη της προτεινόμενης ποσότητας ταμπλετών καθαρισμού Active Green και ταμπλετών φροντίδας ανάλογα με το πρόγραμμα καθαρισμού	–	–	–	–	•	•
Ένδειξη του επιλεγμένου προγράμματος καθαρισμού και του υπολειπόμενου χρόνου καθαρισμού	–	–	–	•	•	•
Στερεά προϊόντα φροντίδας και καθαρισμού για μέγιστη ασφάλεια χειρισμού	•	•	•	•	•	•
Ταμπλέτες καθαρισμού Active Green (πακέτο δοκιμής) και ταμπλέτες φροντίδας (πακέτο δοκιμής)	•	•	•	–	•	•
Ταμπλέτες καθαρισμού (πακέτο δοκιμής) και ταμπλέτες λαμπρυντικού (πακέτο δοκιμής)	–	–	–	•	–	–
Ενσωματωμένο, εργονομικό ντους χειρός με αυτόματο μηχανισμό επαναφοράς και εναλλασσόμενη εικόνα ροής (σημειακή και ευρεία δέσμη) και ενσωματωμένη λειτουργία φραγής νερού	–	•	•	–	•	•
Ενσωματωμένο ντους χειρός με αυτόματο μηχανισμό επαναφοράς, ενσωματωμένη λειτουργία διακοπής νερού και αβαθμίδωτη δοσολογία νερού	•	–	–	•	–	–
Ένδειξη ανάγκης αφαλάτωσης	–	–	–	•	–	–
Πρόγραμμα αφαίρεσης αλάτων, ελεγχόμενο από το μενού	–	–	–	•	–	–
Σύστημα αυτοδιάγνωσης (SDS) με αυτόματη ένδειξη δηλώσεων σέρβις	•	•	•	•	•	•

• Βασικός εξοπλισμός | ◦ Προαιρετικός εξοπλισμός | – Μη διαθέσιμο | □ Διαθέσιμο ως αξεσουάρ

Χαρακτηριστικά εξοπλισμού

Χαρακτηριστικά εξοπλισμού	iCombi Pro			Combi Master Plus	iCombi Classic	
	XS 6-2/3	6-1/1 10-1/1 6-2/1 10-2/1	20-1/1 20-2/1	XS 6-2/3	6-1/1 10-1/1 6-2/1 10-2/1	20-1/1 20-2/1
Αισθητήρας θερμοκρασίας πυρήνα με 6 σημεία μέτρησης	•	•	•	–	–	–
Αισθητήρας θερμοκρασίας πυρήνα με 1 σημείο μέτρησης	–	–	–	•	•	•
Καθορισμός της ελάχιστης και μέγιστης θερμοκρασίας πυρήνα προς επιλογή, από τις ρυθμίσεις συστήματος	•	•	•	–	–	–
Βοήθημα τοποθέτησης αισθητήρα θερμοκρασίας πυρήνα	□	□	□	□	□	□
Εξωτερικός αισθητήρας θερμοκρασίας πυρήνα USB	–	□	□	–	□	□
Εξωτερικός αισθητήρας θερμοκρασίας πυρήνα sous vide USB για μαγείρεμα σε κενό	–	□	□	–	□	□
Δυνατότητα προγραμματισμού και ονομασίας 1.200 προγραμμάτων με έως και 12 βήματα	•	•	•	–	–	–
Δυνατότητα προγραμματισμού και ονομασίας 100 προγραμμάτων με έως και 12 βήματα	–	–	–	–	•	•
100 προγράμματα με έως και 6 προγραμματιζόμενα βήματα	–	–	–	•	–	–
Χειροκίνητη ύγρανση	•	•	•	–	–	–
Δυνατότητα προγραμματισμού χειροκίνητης παροχής ατμού σε 4 επίπεδα από 30 °C– 260 °C στις λειτουργίες θερμού αέρα ή συνδυασμού ατμού και θερμού αέρα	•	•	•	–	–	–

Χαρακτηριστικά εξοπλισμού

Χαρακτηριστικά εξοπλισμού	iCombi Pro			Combi Master Plus	iCombi Classic	
	XS 6-2/3	6-1/1 10-1/1 6-2/1 10-2/1	20-1/1 20-2/1	XS 6-2/3	6-1/1 10-1/1 6-2/1 10-2/1	20-1/1 20-2/1
Αισθητήρας θερμοκρασίας πυρήνα με 6 σημεία μέτρησης	•	•	•	–	–	–
Αισθητήρας θερμοκρασίας πυρήνα με 1 σημείο μέτρησης	–	–	–	•	•	•
Καθορισμός της ελάχιστης και μέγιστης θερμοκρασίας πυρήνα προς επιλογή, από τις ρυθμίσεις συστήματος	•	•	•	–	–	–
Βοήθημα τοποθέτησης αισθητήρα θερμοκρασίας πυρήνα	□	□	□	□	□	□
Εξωτερικός αισθητήρας θερμοκρασίας πυρήνα USB	–	□	□	–	□	□
Εξωτερικός αισθητήρας θερμοκρασίας πυρήνα sous vide USB για μαγείρεμα σε κενό	–	□	□	–	□	□
Δυνατότητα προγραμματισμού και ονομασίας 1.200 προγραμμάτων με έως και 12 βήματα	•	•	•	–	–	–
Δυνατότητα προγραμματισμού και ονομασίας 100 προγραμμάτων με έως και 12 βήματα	–	–	–	–	•	•
100 προγράμματα με έως και 6 προγραμματιζόμενα βήματα	–	–	–	•	–	–
Χειροκίνητη ύγρανση	•	•	•	–	–	–
Δυνατότητα προγραμματισμού χειροκίνητης παροχής ατμού σε 4 επίπεδα από 30 °C– 260 °C στις λειτουργίες θερμού αέρα ή συνδυασμού ατμού και θερμού αέρα	•	•	•	–	–	–
5 ταχύτητες ανεμιστήρα, με δυνατότητα προγραμματισμού	•	•	•	•	•	•
Έξυπνες ροές μαγειρέματος με αυτόματη αναγνώριση φορτίου	•	•	•	–	–	–
Μονάδα μέτρησης θερμοκρασίας σε °C ή °F	•	•	•	•	•	•
Ψηφιακές ενδείξεις θερμοκρασίας	•	•	•	•	•	•
Ένδειξη πραγματικών και προσδοκώμενων τιμών	•	•	•	•	•	•
Ψηφιακό χρονόμετρο, 0 - 24 ωρών με θέση διαρκείας	•	•	•	•	•	•
Ρολόι πραγματικής ώρας 24 ωρών	•	•	•	–	•	•
Ρύθμιση χρόνου σε ώρες / λεπτά ή σε λεπτά / δευτερόλεπτα	•	•	•	–	–	–
Ρύθμιση χρόνου σε ώρες / λεπτά	–	–	–	•	•	•
Αυτόματη προεπιλογή χρόνου εκκίνησης με ρυθμιζόμενη ημερομηνία και χρόνο	•	•	•	–	–	–
Δυνατότητα επιλογής 1/2 ενέργειας (μόνο ηλεκτρικές συσκευές)	•	•	•	–	–	–
Γεννήτρια καθαρού ατμού υψηλής απόδοσης με αυτόματη πλήρωση νερού	•	•	•	•	•	•
Σύστημα καυστήρα με υψηλής απόδοσης φουσητήρα πολύ ήσυχο (μόνο για συσκευές αερίου)	–	•	•	–	•	•
Αυτόματη εγκατάσταση ξεπλύματος υδρατμών	•	•	•	•	•	•
Δυναμική κυκλοφορία αέρα με ανεμιστήρες υψηλής απόδοσης με αναστροφή λειτουργίας (6 θέσεις: 1 ανεμιστήρας, 10 θέσεις: 2 ανεμιστήρες, 20 θέσεις: 3 ανεμιστήρες)	•	•	•	•	•	•
Αυτόματη βαθμονόμηση με προσαρμογή στον χώρο εγκατάστασης (υψόμετρο πάνω από τη στάθμη της θάλασσας) συμπερ. αυτοέλεγχος	•	•	•	•	•	•
Αυτόματη προσαρμογή της λειτουργίας Μαγείρεμα στον Ατμό στο γεωγραφικό υψόμετρο για άριστα αποτελέσματα	•	•	•	•	•	•
Εφοδιασμός ενέργειας βάσει των αναγκών	•	•	•	•	•	•
Αφαιρούμενη ποδιά κατεύθυνσης ροής αέρα	•	•	•	•	•	•
Ενσωματωμένη φτερωτή για μέγιστη ασφάλεια του χειριστή και γρήγορες αλλαγές κατεύθυνσης	•	•	•	•	•	•
Φυγοκεντρική αποκοπή λίπους χωρίς πρόσθετο φίλτρο λίπους	•	•	•	•	•	•
Πόρτα θαλάμου με τριπλό τζάμι και οπίσθιο αερισμό, θερμοανакλαστική ειδική επίστρωση και περιστρεφόμενα εσωτερικά τζάμια για εύκολο καθαρισμό	•	•	•	•	–	–

Χαρακτηριστικά εξοπλισμού

Χαρακτηριστικά εξοπλισμού	iCombi Pro			Combi Master Plus	iCombi Classic	
	XS 6-2/3	6-1/1 10-1/1 6-2/1 10-2/1	20-1/1 20-2/1	XS 6-2/3	6-1/1 10-1/1 6-2/1 10-2/1	20-1/1 20-2/1
Πόρτα θαλάμου με διπλό τζάμι και οπίσθιο αερισμό, θερμοανакλαστική ειδική επίστρωση και περιστρεφόμενο εσωτερικό τζάμι για εύκολο καθαρισμό	–	–	–	–	•	•
Θέσεις ασφάλισης πόρτας στις 110°/180° (επιτραπέζιες συσκευές), 120°/180° (συσκευές δαπέδου) για μέγιστη ασφάλεια χειρισμού	•	•	•	•	•	•
Διακόπτης επαφών πόρτας χωρίς επαφή	•	•	•	•	•	•
Παρακολούθηση ανοίγματος πόρτας κατά τη διάρκεια φόρτωσης και μαγειρέματος με λειτουργία ειδοποίησης	•	•	•	–	–	–
Καθυστερήση απενεργοποίησης του απορροφητήρα RATIONAL ή του απορροφητήρα συμπύκνωσης	•	•	•	–	–	–
Κουμπωτό λάστιχο πόρτας, εύκολη αντικατάσταση	•	•	•	•	•	•
Βοήθημα εισόδου για το τρόλεϊ ραφιών	–	–	•	–	–	•
Φόρτωση κατά μήκος για τον τύπο XS 6-2/3, κατάλληλη για δοχεία GN 1/2, 1/3, 2/3, ελάχιστες απώλειες ενέργειας και μικρές απαιτήσεις χώρου για το άνοιγμα και την περιστροφή της πόρτας	•	–	–	•	–	–
Φόρτωση κατά μήκος για τους τύπους 6-1/1, 10-1/1, 20-1/1, κατάλληλη για δοχεία GN 1/1, 1/2, 1/3, 2/3, ελάχιστες απώλειες ενέργειας και μικρές απαιτήσεις χώρου για το άνοιγμα και την περιστροφή της πόρτας	–	•	•	–	•	•
Φόρτωση κατά μήκος για τους τύπους 6-1/1 και 10-1/1, κατάλληλη για το Πρότυπο αρτοποιίας (400 x 600 mm), ελάχιστες απώλειες ενέργειας και μικρές απαιτήσεις χώρου για το άνοιγμα και την περιστροφή της πόρτας	–	○	–	–	○	–
Φόρτωση κατά μήκος για τους τύπους 6-2/1, 10-2/1, 20-2/1, κατάλληλη για δοχεία GN 2/1, 1/1, 2/4, ελάχιστες απώλειες ενέργειας και μικρές απαιτήσεις χώρου για το άνοιγμα και την περιστροφή της πόρτας	–	•	•	–	•	•
Θάλαμος μαγειρέματος χωρίς αρμούς για κορυφαία υγιεινή, στρογγυλεμένες γωνίες, χείλος ασφαλείας	•	•	•	•	•	•
Φωτισμός LED στον θάλαμο μαγειρέματος και τις θέσεις τοποθέτησης	•	•	•	•	•	•
Αφαιρούμενες πλαϊνές σχάρες στήριξης με πρόσθετη ράγα για τη λεκάνη συλλογής λίπους	–	•	–	–	•	–
Περιστρεφόμενες και αφαιρούμενες πλαϊνές σχάρες στήριξης	•	–	–	•	–	–
Ράγες εισαγωγής τύπου U με εγκοπές για εύκολη τροφοδότηση	–	•	•	–	•	•
Ράγες εισαγωγής τύπου L	–	○	–	–	○	–
Πακέτο τρόλεϊ ραφιών	–	○	–	–	○	–
Πακέτο τρόλεϊ ραφιών για το Combi-Duo	–	○	–	–	○	–
Πακέτο τρόλεϊ ραφιών για το Πρότυπο αρτοποιίας με ασφάλεια από πιθανή μετακίνηση των αξεσουάρ	–	–	–	–	–	–
Τρόλεϊ ραφιών με ασφάλειες στις δύο πλευρές, λεκάνη συλλογής με σύστημα εκκένωσης, διπλοί τροχοί κύλισης (2 με φρένο), διάμετρος τροχού 125 mm, μεταλλικά μέρη από ανοξείδωτο ατσάλι	–	–	•	–	–	•
Πόρτα θαλάμου μαγειρέματος με ενσωματωμένο, βελτιωμένο μηχανισμό στεγανοποίησης, χωρίς εξαγωγή ατμού κατά τη λειτουργία χωρίς τρόλεϊ ραφιών	–	–	•	–	–	•
Υλικό μέσα κι έξω, ανοξείδωτο ατσάλι DIN 1.4301	•	•	•	•	•	•
Θύρα USB για την εξαγωγή δεδομένων HACCP και πληροφοριών service, καθώς και για τη μετάδοση των προγραμμάτων μαγειρέματος στο USB stick της RATIONAL για εύκολη αναβάθμιση λογισμικού	•	•	•	•	•	•
Φόρτωση καλαθιών προϊόντων, φόρτωση εικόνων για εξατομίκευση της αρχικής οθόνης μέσω της θύρας USB	•	•	•	–	–	–
Ενδείξεις λειτουργίας και προειδοποίησης, π.χ. έλλειψη νερού	•	•	•	•	•	•

• Βασικός εξοπλισμός | ○ Προαιρετικός εξοπλισμός | – Μη διαθέσιμο | □ Διαθέσιμο ως αξεσουάρ

Τοποθέτηση και σήματα ελέγχου

Χαρακτηριστικά εξοπλισμού	iCombi Pro			Combi Master Plus	iCombi Classic	
	XS 6-2/3	6-1/1 10-1/1 6-2/1 10-2/1	20-1/1 20-2/1	XS 6-2/3	6-1/1 10-1/1 6-2/1 10-2/1	20-1/1 20-2/1
Δυνατότητα σύνδεσης σε εγκαταστάσεις ενεργειακής βελτιστοποίησης	○	○	○	○	○	○
Στην ένδειξη λειτουργίας/επαφές άνευ δυναμικού, π.χ. για εσωτερική εγκατάσταση αερισμού ή σηματοδότη	○	○	○	–	–	–
Θύρα WiFi, για τη χρήση της σύγχρονης λύσης δικτύωσης cloud, το ConnectedCooking	●	●	●	–	○	○
Θύρα Ethernet για σύνδεση στο ConnectedCooking	●	●	●	○	○	○
Δήλωση συμμόρφωσης: CE	●	●	●	●	●	●
Ηλεκτρική ασφάλεια: Kiwa, UL, CUL, IRAM, EAC, EMC, PSE, KTL, INMETRO	●	●	●	●	●	●
Ενεργειακή αποδοτικότητα: Energy Star	–	●	●	–	–	–
Ασφάλεια αερίου: Gastec QA, AGA, CSA, SVGW, JIA, EAC, KGS, SABS, SVCCO	–	●	●	–	●	●
Ασφάλεια συσκευής/χειρισμού: έλεγχος σύμφωνα με την Οδηγία περί μηχανημάτων 2006/42/EK	●	●	●	●	●	●
Γενική υγιεινή: NSF, HCV-EU	●	●	●	●	●	●
Πιστοποιητικό Kosher για συστήματα μαγειρέματος και καθαριστικά	●	●	●	●	●	●
Προστασία πόσιμου νερού: SVGW, KIWA, WRAS, EN1717, JET, Watermark Germanischer Lloyd DNV GL	●	●	●	●	●	●
Αξεσουάρ μαγειρέματος συμβατά με τρόφιμα κατά VO 1935/2004/EG	●	●	●	●	●	●
Σταθερή σύνδεση απόνερων κατά SVGW, EN1717	●	●	●	●	●	●
Προστασία από σταγόνες και δέσμες νερού IPX 5	●	●	●	●	●	●
Ρυθμιζόμενα ως προς το ύψος πόδια συσκευής	–	–	●	–	–	●
Βάση συσκευής με περιμετρικό λάστιχο	●	●	–	●	●	–
Δυνατότητα τοποθέτησης σε πάγκο βάθους 700 mm (6-1/1 και 10-1/1 και με ανύψωση συσκευής RATIONAL)	●	●1)	–	●	●1)	–
Δυνατότητα τοποθέτησης σε πάγκο βάθους 600 mm	●	–	–	●	–	–
Στήριγμα τοίχου (XS 6-2/3 και 6-1/1)	●	●	–	●	●	–
Ασφάλιση στο δάπεδο	–	–	●	–	–	●
Ειδικές τάσεις κατόπιν παραγγελίας	○	○	○	○	○	○
Υγραέριο ή φυσικό αέριο	–	●	●	–	●	●

● Βασικός εξοπλισμός | ○ Προαιρετικός εξοπλισμός | – Μη διαθέσιμο | □ Διαθέσιμο ως αξεσουάρ



Εργασιακή ασφάλεια και εργονομία

Υγιεινή, ασφάλεια και εργονομία	iCombi Pro			Combi Master Plus	iCombi Classic	
	XS 6-2/3	6-1/1 10-1/1 6-2/1 10-2/1	20-1/1 20-2/1	XS 6-2/3	6-1/1 10-1/1 6-2/1 10-2/1	20-1/1 20-2/1
Περιοριστής θερμοκρασίας ασφαλείας για γεννήτρια ατμού και θέρμανση θερμού αέρα	•	•	•	•	•	•
Έλεγχος σύμφωνα με τα εθνικά και διεθνή πρότυπα για λειτουργία άνευ επίβλεψης	•	•	•	•	•	•
Αριστερό άνοιγμα της πόρτας θαλάμου μαγειρέματος	○	○	–	○	○	–
Λαβή πόρτας για εργονομικό χειρισμό με το ένα χέρι, με λειτουργία κλεισίματος και αριστερό/δεξιό άνοιγμα	•	•	–	•	•	–
Λαβή πόρτας για εργονομικό χειρισμό με το ένα χέρι, με λειτουργία κλεισίματος και ασφάλεια	–	–	•	–	–	•
Μέγιστο ύψος τοποθέτησης 1,60 m (σε επιτραπέζιες συσκευές επάνω σε κατάλληλη γνήσια βάση RATIONAL)	•	•	○	•	•	○
Κιτ Combi-Duo – συστήματα μαγειρέματος με δυνατότητα στοιβασίας (ανάλογα με την έκδοση τοποθέτησης με μέγιστο ύψος εισαγωγής 1,60 m)	□	□	–	□	□	–
Κλείστρο ασφαλείας πόρτας	○	○	○	○	○	○
Ενσωματωμένο σύστημα εκροής λίπους	–	○	○	–	○	○
SecurityLine (έκδοση ασφαλείας/φυλακίων)	–	○	○	–	○	○
Ασφαλιζόμενος πίνακας χειρισμού	–	○	○	–	○	○
Αναδιπλούμενος προστατευτικός πίνακας χειρισμού	–	○	○	–	○	○
MarineLine (έκδοση πλοίων)	○	○	○	○	○	○
HeavyDutyLine	–	○	○	–	○	○
MobilityLine – Τροχήλατες συσκευές δαπέδου με ρόδες	–	–	□	–	–	□
MobilityLine – Τροχήλατες επιτραπέζιες συσκευές με ενισχυμένη κάτω βάση	–	□	–	–	□	–

• Βασικός εξοπλισμός | ○ Προαιρετικός εξοπλισμός | – Μη διαθέσιμο | □ Διαθέσιμο ως αξεσουάρ



iCombi Pro



	XS 6-2/3	6-1/1	10-1/1
Ηλεκτρική	7.560 €	9.450 €	13.290 €
Αρ. προϊόντος	CA1ERRA.0001237	CB1ERRA.0001238	CD1ERRA.0001239
Συνδεδεμένο φορτίο	5,7 kW	10,8 kW	18,9 kW
Τάση	3 NAC 400 V	3 NAC 400 V	3 NAC 400 V
Βάρος	67 kg	99 kg	127 kg
Αερίου	-	11.270 €	15.410 €
Αρ. προϊόντος για υγραέριο 3P	-	CB1GRRRA.0001797	CD1GRRRA.0001800
Αρ. προϊόντος για φυσικό αέριο H	-	CB1GRRRA.0001518	CD1GRRRA.0001519
Αρ. προϊόντος για υγραέριο 3B/P	-	CB1GRRRA.0001524	CD1GRRRA.0001525
Συνδεδεμένο φορτίο για φυσικό αέριο/υγραέριο 3P	-	13 kW / 13 kW	22 kW / 22 kW
Συνδεδεμένο φορτίο για υγραέριο 3B/P	-	13,5 kW	23 kW
Τάση	-	1 NAC 230 V	1 NAC 230 V
Βάρος	-	117 kg	155 kg
Χωρητικότητα	6 x 2/3 GN	6 x 1/1 GN / 12 x 1/2 GN	10 x 1/1 GN / 20 x 1/2 GN
Γεύματα ανά ημέρα	20-80	30-100	80-150
Πλάτος	655 mm	850 mm	850 mm
Βάθος (συμπεριλαμβάνεται λαβή πόρτας)	621 mm	842 mm	842 mm
Ύψος (συμπεριλαμβάνεται σωλήνας εξαέρωσης)	567 mm	754 mm	1014 mm
Επιλογές			
Αριστερό άνοιγμα της πόρτας θαλάμου μαγειρέματος	372 €	372 €	372 €
Πακέτο τρόλεϊ ραφιών	-	312 €	381 €
Ενσωματωμένο σύστημα εκροής λίπους	-	745 €	745 €
MarineLine	515 €	528 €	528 €
HeavyDutyLine	-	549 €	549 €
SecurityLine	-	1.115 €	1.115 €
Κλείστρο ασφαλείας πόρτας	65 €	65 €	65 €
Ασφαλιζόμενος πίνακας χειρισμού	-	556 €	556 €
UltraVent εγκατεστημένο	2.873 €	-	-
UltraVent Plus εγκατεστημένο	4.398 €	-	-
Σύνδεση σε εγκατάσταση ενεργειακής βελτιστοποίησης	66 €	66 €	66 €
Σύνδεση στην ένδειξη λειτουργίας	66 €	66 €	66 €

Τα είδη της σελίδας δεν ακολουθούν εμπορικές εκπτώσεις



6-2/1	10-2/1	20-1/1	20-2/1
14.440 €	19.200 €	22.470 €	32.210 €
CC1ERRA.0001240	CE1ERRA.0001241	CF1ERRA.0001242	CG1ERRA.0001243
22,4 kW	37,4 kW	37,2 kW	67,9 kW
3 NAC 400 V	3 NAC 400 V	3 NAC 400 V	3 NAC 400 V
137 kg	179 kg	263 kg	336 kg
16.750€	22.270 €	25.390€	36.400 €
CC1GRRRA.0001801	CE1GRRRA.0001803	CF1GRRRA.0001804	CG1GRRRA.0001805
CC1GRRRA.0001520	CE1GRRRA.0001521	CF1GRRRA.0001522	CG1GRRRA.0001523
CC1GRRRA.0001526	CE1GRRRA.0001527	CF1GRRRA.0001528	CG1GRRRA.0001529
28 kW / 28 kW	40 kW / 40 kW	42 kW / 42 kW	80 kW / 80 kW
29,5 kW	42 kW	44 kW	84 kW
1 NAC 230 V	1 NAC 230 V	1 NAC 230 V	1 NAC 230 V
144 kg	192 kg	284 kg	379 kg
6 x 2/1 GN / 12 x 1/1 GN	10 x 2/1 GN / 20 x 1/1 GN	20 x 1/1 GN / 40 x 1/2 GN	20 x 2/1 GN / 40 x 1/1 GN
60-160	150-300	150-300	300-500
1072 mm	1072 mm	877 mm	1082 mm
1042 mm	1042 mm	913 mm	1117 mm
754 mm	1014 mm	1807 mm	1807 mm

372 €	372 €	-	-
436 €	526 €	-	-
745 €	745 €	3.150 €	3.150 €
528 €	528 €	1.038 €	1.038 €
549 €	549 €	1.138 €	1.182 €
1.115 €	1.115 €	2.536 €	2.536 €
65 €	65 €	164 €	164 €
556 €	556 €	556 €	556 €
-	-	-	549
-	-	-	-
66 €	66 €	66 €	66 €
66 €	66 €	66 €	66 €

Τα είδη της σελίδας δεν ακολουθούν εμπορικές εκπτώσεις

iCombi Classic



	CombiMaster Plus XS 6-2/3	6-1/1	10-1/1
Ηλεκτρική	5.940€	7.430 €	10.440 €
Αρ. προϊόντος	CA2ERRA.0001431	CB2ERRA.0001432	CD2ERRA.0001434
Συνδεδεμένο φορτίο	5,7 kW	10,8 kW	18,9 kW
Τάση	3 NAC 400 V	3 NAC 400 V	3 NAC 400 V
Βάρος	62 kg	93 kg	121 kg
Αερίου	-	8.860 €	12.120 €
Αρ. προϊόντος για υγραέριο 3P	-	CB2GRRRA.0001806	CD2GRRRA.0001807
Αρ. προϊόντος για φυσικό αέριο H	-	CB2GRRRA.0001530	CD2GRRRA.0001531
Αρ. προϊόντος για υγραέριο 3B/P	-	CB2GRRRA.0001536	CD2GRRRA.0001537
Συνδεδεμένο φορτίο για φυσικό αέριο/υγραέριο 3P	-	13 kW / 13 kW	22 kW / 22 kW
Συνδεδεμένο φορτίο για υγραέριο 3B/P	-	13,5 kW	23 kW
Τάση	-	1 NAC 230 V	1 NAC 230 V
Βάρος	-	101 kg	139 kg
Χωρητικότητα	6 x 2/3 GN	6 x 1/1 GN / 12 x 1/2 GN	10 x 1/1 GN / 20 x 1/2 GN
Γεύματα ανά ημέρα	20-80	30-100	80-150
Πλάτος	655 mm	850 mm	850 mm
Βάθος (συμπεριλαμβάνεται λαβή πόρτας)	621 mm	842 mm	842 mm
Ύψος (συμπεριλαμβάνεται σωλήνας εξαέρωσης)	567 mm	754 mm	1014 mm
Επιλογές			
Αριστερό άνοιγμα της πόρτας θαλάμου μαγειρέματος	372 €	372 €	372 €
Πακέτο τρόλει ραφιών	-	312 €	381 €
Ενσωματωμένο σύστημα εκροής λίπους	-	745 €	745 €
MarineLine	515 €	528 €	528 €
HeavyDutyLine	-	549 €	549 €
SecurityLine	-	1.115 €	1.115 €
Κλείστρο ασφαλείας πόρτας	65 €	65 €	65 €
Ασφαλιζόμενος πίνακας χειρισμού	-	556 €	556 €
UltraVent εγκατεστημένο	2.873 €	-	549 €
UltraVent Plus εγκατεστημένο	4.398 €	-	-
Σύνδεση σε εγκατάσταση ενεργειακής βελτιστοποίησης	66 €	66 €	66 €
Σύνδεση στην ένδειξη λειτουργίας	66 €	66 €	66 €

Τα είδη της σελίδας δεν ακολουθούν εμπορικές εκπτώσεις



6-2/1	10-2/1	20-1/1	20-2/1
11.350 €	15.090 €	19.320 €	27.690 €
CC2ERRA.0001435	CE2ERRA.0001436	CF2ERRA.0001437	CG2ERRA.0001438
22,4 kW	37,4 kW	37,2 kW	67,9 kW
3 NAC 400 V	3 NAC 400 V	3 NAC 400 V	3 NAC 400 V
131 kg	160 kg	231 kg	304 kg
13.170 €	17.500 €	21.830 €	31.290 €
CC2GRRRA.0001808	CE2GRRRA.0001809	CF2GRRRA.0001810	CG2GRRRA.0001811
CC2GRRRA.0001532	CE2GRRRA.0001533	CF2GRRRA.0001534	CG2GRRRA.0001535
CC2GRRRA.0001538	CE2GRRRA.0001539	CF2GRRRA.0001540	CG2GRRRA.0001541
28 kW / 28 kW	40 kW / 40 kW	42 kW / 42 kW	80 kW / 80 kW
29,5 kW	42 kW	44 kW	84 kW
1 NAC 230 V	1 NAC 230 V	1 NAC 230 V	1 NAC 230 V
128 kg	184 kg	276 kg	371 kg
6 x 2/1 GN / 12 x 1/1 GN	10 x 2/1 GN / 20 x 1/1 GN	20 x 1/1 GN / 40 x 1/2 GN	20 x 2/1 GN / 40 x 1/1 GN
60-160	150-300	150-300	300-500
1072 mm	1072 mm	877 mm	1082 mm
1042 mm	1042 mm	913 mm	1117 mm
754 mm	1014 mm	1807 mm	1807 mm
372 €	372 €	-	-
436 €	526 €	-	-
745 €	745 €	3.150 €	3.150 €
528 €	528 €	1.038 €	1.038 €
549 €	549 €	1.138 €	1.182 €
1.115 €	1.115 €	2.536 €	2.536 €
65 €	65 €	164 €	164 €
556 €	556 €	556 €	556 €
-	-	-	549
-	-	-	-
66 €	66 €	66 €	66 €
66 €	66 €	66 €	66 €

Τα είδη της σελίδας δεν ακολουθούν εμπορικές εκπτώσεις

Στις τιμές δεν περιλαμβάνεται ο ΦΠΑ

Λειτουργίες	2-XS	Pro 2-S	Pro L	Pro XL
iCookingSuite, έξυπνος βοηθός μαγειρέματος με 6 λειτουργίες: κρέας, ψάρι, λαχανικά και συνοδευτικά, παρασκευές με αβγά, παρασκευές με γάλα και γλυκά, σούπες και σάλτσες, καθώς και 5 μέθοδοι μαγειρέματος, Βράσιμο, Τηγάνισμα, Μπραιζέ και Finishing για εύκολη εισαγωγή του επιθυμητού αποτελέσματος και αυτόματη προσαρμογή της ιδανικής ροής μαγειρέματος.	•	•	•	•
Προεπιλεγμένες ρυθμίσεις των παραμέτρων μαγειρέματος ανάλογα με τη χώρα, ανεξάρτητα από την επιλεγμένη γλώσσα, δυνατότητα επιλογής δεύτερης εθνικής κουζίνας	•	•	•	•
Μαγείρεμα σε χαμηλή θερμοκρασία (και κατά τη διάρκεια της νύχτας), κονφί, μαγείρεμα sousvide	○	•	•	•
iZoneControl - ευέλικτος διαχωρισμός του πυθμένα δοχείου σε ζώνες με διαφορετικές θερμοκρασίες	○	•	•	•
Χειροκίνητη λειτουργία: Μαγείρεμα με ελεύθερα επιλεγόμενη θερμοκρασία υγρών, θερμοκρασία πυθμένα δοχείου ή θερμοκρασία λαδιού. Περιοχή θερμοκρασίας: από 30 °C–250 °C	•	•	•	•
Διαχείριση ενέργειας iVarioBoost	•	•	•	•
Εγκατάσταση προφίλ χρηστών MyDisplay για διαμόρφωση της συσκευής και του χειρισμού, π.χ. εξατομικευμένη αρχική οθόνη	•	•	•	•
Δυνατότητα προγραμματισμού και ονομασίας 1.200 προγραμμάτων με έως και 12 βήματα	•	•	•	•
Δύο δοχεία που λειτουργούν ξεχωριστά	•	•	-	-
Σύστημα ανύψωσης και κατεβάσματος AutoLift για μαγείρεμα σε καλάθια	•	•	•	•
Αναγνώριση του μέσου μαγειρέματος στο δοχείο: αποτρέπεται η καύση του λαδιού	•	•	•	•
Μαγείρεμα Delta-T για ήπιο μαγείρεμα μεγάλων τεμαχίων κρέατος	•	•	•	•
Ήπιο βράσιμο για μαγείρεμα ευαίσθητων προϊόντων	•	•	•	•
Παροχή νερού, αυτόματη πλήρωση δοχείου με ακρίβεια λίτρου	•	•	•	•
Λειτουργία μαγειρέματος με πίεση για μικρότερους χρόνους μαγειρέματος και μεγαλύτερη παραγωγικότητα	-	○	○	○
Χειρισμός				
Έγχρωμη οθόνη TFT 10,1" με χωρητική γυάλινη οθόνη αφής και αυτοεπεξηγηματικά σύμβολα για εύκολο, διαισθητικό χειρισμό	•	•	•	•
Κεντρικός επιλογέας με λειτουργία πίεσης για επιβεβαίωση εισαγωγής εντολών	•	•	•	•
Δυνατότητα επιλογής καθοδήγησης χρήστη σε 40 γλώσσες	•	•	•	•
Λίστα με τα 10 πιο αγαπημένα χειροκίνητα προγράμματα και ροές μαγειρέματος iCookingSuite που χρησιμοποιούνται συχνότερα, εύκολη εύρεση με το αστέρι Αγαπημένων στην αρχική οθόνη	•	•	•	•
Ψηφιακές ενδείξεις θερμοκρασίας	•	•	•	•
Ένδειξη ονομαστικών και πραγματικών τιμών	•	•	•	•
Ψηφιακό χρονόμετρο, 0 - 24 ωρών με μόνιμες ρυθμίσεις, δυνατότητα επιλογής ωρών/λεπτών ή λεπτών/δευτερολέπτων	•	•	•	•
Δυνατότητα ρύθμισης ήχου ειδοποιήσεων και αντίθεσης οθόνης	•	•	•	•
Εκτεταμένη λειτουργία αναζήτησης και βοήθειας με συναφείς έννοιες	•	•	•	•
Ψηφιακές οδηγίες λειτουργίας με πρακτικές συμβουλές και πολλά παραδείγματα εφαρμογών τα οποία μπορούν να εκτελεστούν απευθείας από το εγχειρίδιο ως ροή μαγειρέματος	•	•	•	•
Επιτήρηση συσκευής από υπολογιστή, smartphone ή tablet, μέσω του ConnectedCooking	•	•	•	•
Χαρακτηριστικά εξοπλισμού				
Σύστημα θέρμανσης iVarioBoost	•	•	•	•
Αντιχαρακτικός πυθμένας δοχείου υψηλής απόδοσης και ταχείας απόκρισης	•	•	•	•
Αισθητήρας θερμοκρασίας πυρήνα με 6 σημεία μέτρησης (1 αισθητήρας ανά δοχείο)	•	•	•	•
Εκκένωση του νερού βρασμού ή καθαρισμού, απευθείας από την ενσωματωμένη εκροή νερού στο δοχείο	•	•	•	•
Ενσωματωμένο, εργονομικό ντους χειρός με αυτόματο μηχανισμό επαναφοράς και εναλλασσόμενη εικόνα ροής (ομίχλη ψεκασμού και δέσμη σημείου) και ενσωματωμένη λειτουργία φραγής νερού	•	•	•	•
Ενσωματωμένη πρίζα, 1 NAC 230 V	•	•	•	•
Μονάδα μέτρησης θερμοκρασίας σε °C ή °F	•	•	•	•
Μαγνητικό στήριγμα αισθητήρα θερμοκρασίας πυρήνα	•	•	•	•
Δυνατότητα ανατροπής δοχείου μέσω ηλεκτρικού κυλίνδρου	•	•	•	•
Το καπάκι ανοίγει και κλείνει από ηλεκτρικό κύλινδρο	-	-	•	•
Καπάκι με ενσωματωμένη παροχή νερού	•	•	•	•

iVario	2-XS	Pro 2-S	Pro L	Pro XL
Σύστημα αυτοδιάγνωσης (SDS) με αυτόματη ένδειξη δηλώσεων σέρβις	●	●	●	●
Σύνδεση κρύου νερού (συμπερ. λάστιχο παροχής νερού 1,50 m)	●	●	●	●
Δυνατότητα σύνδεσης σε εγκατάσταση ενεργειακής βελτιστοποίησης	○	○	○	○
Στην ένδειξη λειτουργίας/επαφές άνευ δυναμικού, π.χ. για σηματοδότη	○	○	○	○
Έξοδος μηνυμάτων SOLAS (Safety of Life at Sea)	○	○	○	○
Σύνδεση ζεστού νερού (συμπερ. λάστιχο παροχής νερού 1,50 m)	-	-	○	○
Ενσωματωμένη θύρα WiFi π.χ. για σύνδεση στο ConnectedCooking	○	●	●	●
Balanced Ισχύς (ισοροπημένη ισχύς)	-	-	○	○
Ειδικές τάσεις κατόπιν παραγγελίας (π.χ. 3 AC 230 V, 3 AC 400 V, 3 AC 440 V)	○	○	○	○
Εσωτερικό και εξωτερικό υλικό από ανοξείδωτο ατσάλι	●	●	●	●
Τοποθέτηση				
Πλαστικά πόδια με ύψος 90 mm	●	●	-	-
Στεγανή προς το δάπεδο τοποθέτηση (πλαστικά πόδια 45 mm και βάση στεγανοποίησης)	○	○	-	-
Κάτω βάση με πόδια	○	○	-	-
Κάτω βάση με ανοξείδωτα πόδια	○	○	-	-
Κάτω βάση με ρόδες	○	○	-	-
Κάτω βάση, ηλεκτρικά ρυθμιζόμενη ως προς το ύψος	○	○	-	-
Κάτω βάση για τοποθέτηση σε βάση	○	○	-	-
Υποδομή με πλαστικά πόδια	-	-	○	○
Υποδομή με ανοξείδωτα πόδια	-	-	○	○
Υποδομή με ρόδες	-	-	○	○
Υποδομή, ηλεκτρικά ρυθμιζόμενη ως προς το ύψος	-	-	○	○
Υποδομή για τοποθέτηση σε βάση	-	-	○	○
Επένδυση για την υποδομή	-	-	○	○
Αποθηκευτικός χώρος για υποδομή	-	-	○	○
Επίτοιχη ανάρτηση	-	-	○	○
Υγιεινή, ασφάλεια και εργονομία				
Ένδειξη λειτουργίας και προειδοποίησης, π.χ. καυτό λάδι κατά το τηγάνισμα	●	●	●	●
Κλειδωμένη λειτουργία τηγανίσματος	○	○	○	○
Ασφαλιζόμενος πίνακας χειρισμού	○	○	○	○
Ενσωματωμένη πρίζα με διακόπτη προστασίας διαφυγής ρεύματος FI, 1 NAC 230 V	○	○	○	○
Θύρα Ethernet, π.χ. για σύνδεση στο ConnectedCooking	○	○	○	○
Θύρα USB για την εξαγωγή δεδομένων HACCP και service, καθώς και για τη μετάδοση των προγραμμάτων μαγειρέματος στο USB stick της RATIONAL για εύκολη αναβάθμιση λογισμικού	●	●	●	●
Περιοριστής θερμοκρασίας ασφαλείας	●	●	●	●
Χώρος τεχνικής εγκατάστασης, προσβάσιμος από μπροστά	●	●	●	●
Δοχείο υγιεινής χωρίς αρμούς, με στρογγυλεμένες γωνίες	●	●	●	●
Σήμα ελέγχου				
Δήλωση συμμόρφωσης: CE	●	●	●	●
Ηλεκτρική ασφάλεια: SEMKO Intertek, ETL Safety	●	●	●	●
Ασφάλεια χρήσης: GS	●	●	●	●
Ασφάλεια υγιεινής: ETL Sanitation	●	●	●	●
Προστασία πόσιμου νερού: SVGW	●	●	●	●
Προστασία από σταγόνες και δέσμες νερού IPX 5	●	●	●	●

● Βασικός εξοπλισμός ○ Προαιρετικός εξοπλισμός – Μη διαθέσιμο



	iVario 2-XS
Τιμή	10.550€
Αρ. προϊόντος	WZ9ENRA.0001974
Χωρητικότητα	2 x 13 dm ² , 2 x 17 l
Γεύματα ανά διανομή	από 30
Πλάτος	1100 mm
Βάθος	756 mm
Ύψος	485 mm
Συνδεδεμένο φορτίο	14 kW
Τιμή σύνδεσης με την επιλογή εξισορρόπησης ισχύος (Balanced Ισχύς)	-
Τάση	3 NAC 400 V
Βασικές συσκευές και παραλλαγές τοποθέτησης	
Βασική συσκευή (πλαστικά πόδια 90 mm)	10.550 €
Στεγανή προς το δάπεδο τοποθέτηση (πλαστικά πόδια 45 mm και βάση στεγανοποίησης)	χωρίς πρόσθετη χρέωση
Κάτω βάση με πόδια	1.480 €
Κάτω βάση με ανοξείδωτα πόδια	1.540 €
Κάτω βάση με ρόδες	1.730 €
Κάτω βάση, ηλεκτρικά ρυθμιζόμενη ως προς το ύψος	2.540 €
Βάση για ρύθμιση πλαισίου βάσης	1.500 €
Βασική συσκευή	-
Υποδομή με πλαστικά πόδια	-
Υποδομή με ανοξείδωτα πόδια	-
Υποδομή με ρόδες	-
Υποδομή, ηλεκτρικά ρυθμιζόμενη ως προς το ύψος	-
Υποδομή για ρύθμιση πλαισίου βάσης	-
Επένδυση για την υποδομή	-
Αποθηκευτικός χώρος για υποδομή	-
Επιλογές	
Μαγείρεμα με πίεση	-
iZoneControl	900 €
Μαγείρεμα σε χαμηλή θερμοκρασία	700 €

*Σύστημα μαγειρέματος με την επιλογή Υποδομή με πλαστικά πόδια.

Τα είδη της σελίδας δεν ακολουθούν εμπορικές εκπτώσεις



iVario Pro 2-S	iVario Pro L	iVario Pro XL
15.580 €	17.770 €* 	23.400 €*
WY9ENRA.0001981	WX9ENRA.0002399	WW9ENRA.0001996
2 x 19 dm ² , 2 x 25 l	39 dm ² , 100 l	59 dm ² , 150 l
50-100	100-300	100-500
1100 mm	1030 mm	1365 mm
938 mm	894 mm	894 mm
485 mm	1078 mm*	1078 mm*
21 kW	27 kW	41 kW
-	21 kW	34 kW
3 NAC 400 V	3 NAC 400 V	3 NAC 400 V

15.580 €	-	-
χωρίς πρόσθετη χρέωση	-	-
1.880 €	-	-
1.940 €	-	-
2.130 €	-	-
2.940 €	-	-
1.900 €	-	-

-	17.090 €	22.720 €
-	680 €	680 €
-	930 €	930 €
-	1.080 €	1.080 €
-	2.990 €	2.990 €
-	680 €	680 €
-	349 €	399 €
-	920 €	1.190 €

2.490 €	3.000 €	3.410 €
•	•	•
•	•	•

Τα είδη της σελίδας δεν ακολουθούν εμπορικές εκπτώσεις

Βιτρίνες επιτραπέζιες

ΒΙΤΡΙΝΑ ΟΥΔΕΤΕΡΗ ΕΠΙΤΡΑΠΕΖΙΑ

Κατασκευαστής Sayl Ισπανίας.
Σειρά PITAGORAS



Μοντέλο	Διαστάσεις μηχανήματος Μ * Π * Υ mm	Τιμή €
ESR36-S	555*340*240	130
ESR36-M	920*340*240	142
ESR36-L	1120*340*240	167

ΒΙΤΡΙΝΑ ΟΥΔΕΤΕΡΗ ΕΠΙΤΡΑΠΕΖΙΑ

Κατασκευαστής Sayl Ισπανίας. Σειρά ZEPPELIN
Ύψος πρώτου ραφιού από την επιφάνεια του πάγκου 260mm.
Μέγιστη προβολή των προϊόντων.



Μοντέλο	Διαστάσεις μηχανήματος Μ * Π * Υ mm	Διαστάσεις ραφιού Μ * Π mm	Φωτισμός LED	Τιμή €
EP36Z-S	555*390*635	300*535		450
EP36LZ-S	555*390*635	300*535	•	600
EP36Z-M	920*390*635	300*900		465
EP36LZ-M	920*390*635	300*900	•	620

Οι βιτρίνες παραδίδονται αμοντάριστες

ΒΙΤΡΙΝΑ ΟΥΔΕΤΕΡΗ ΕΠΙΤΡΑΠΕΖΙΑ

Κατασκευαστής Sayl Ισπανίας.
Σειρά VISION



Μοντέλο	Διαστάσεις μηχανήματος Μ * Π * Υ mm	Διαστάσεις ραφιού Μ * Π mm	Τιμή €
EPV60	600X600X515	500X400	1.160
EPV100	1000X600X515	900X400	1.400

ΒΙΤΡΙΝΑ ΕΠΙΤΡΑΠΕΖΙΑ ΨΥΧΟΜΕΝΗ

Κατασκευαστής SAYL Ισπανίας. Σειρά LOGIC TRIPLE. Ανοξείδωτη AISI304, 18/10. Ψύξη +4/8°C. Στατική ψύξη. Διπλά τζάμια. Με φωτισμό LED. Πάτος και 2 ράφια. Μέγιστη προβολή των προϊόντων !! Χωρητικότητα GN1/3 ή ψυχόμενη επιφάνεια (CUBA PLANA).



Μοντέλο	Διαστάσεις μηχανήματος Μ * Π * Υ mm	Χωρητικότητα	Τιμή €
VTLG24-2	970x380x460	4 GN 1/3x40	1.700
VTLG26-2	1320x380x460	6 GN 1/3x40	1.840
VTLG28-2	1680x380x460	8GN 1/3x40	2.060
VTLG24P-2	970x380x460	ψυχόμενη επιφάνεια	1.690
VTLG26P-2	1320x380x460	ψυχόμενη επιφάνεια	1.820
VTLG28P-2	1680x380x460	ψυχόμενη επιφάνεια	2.030

Στις τιμές δεν περιλαμβάνεται ο ΦΠΑ

ΒΙΤΡΙΝΑ ΕΠΙΤΡΑΠΕΖΙΑ ΨΥΧΟΜΕΝΗ ΜΕ ΔΙΑΙΡΟΥΜΕΝΟ ΨΥΚΤΙΚΟ ΜΗΧΑΝΗΜΑ

Κατασκευαστής SAYL Ισπανίας. Σειρά LOGIC TRIPLE. Ανοξείδωτη AISI304, 18/10. Ψύξη +4/8°C. Στατική ψύξη. Διπλά τζάμια. Με φωτισμό LED. Πάτος και 2 ράφια. Μέγιστη προβολή των προϊόντων !! Χωρητικότητα GN1/3 ή ψυχόμενη επιφάνεια (CUBA PLANA).



Μοντέλο	Διαστάσεις μηχανήματος Μ * Π * Υ mm	Χωρητικότητα	Τιμή €
VTLG24GR-2	825x385x460	4 GN 1/3x40	1.850
VTLG26GR-2	1175x385x460	6 GN 1/3x40	2.080
VTLG28GR-2	1540x385x460	8GN 1/3x40	2.360
VTLG24GPR-2	825x385x460	ψυχόμενη επιφάνεια	1.820
VTLG26GPR-2	1175x385x460	ψυχόμενη επιφάνεια	2.040
VTLG28GPR-2	1540x385x460	ψυχόμενη επιφάνεια	2.330

ΒΙΤΡΙΝΑ ΕΠΙΤΡΑΠΕΖΙΑ ΘΕΡΜΑΙΝΟΜΕΝΗ

Κατασκευαστής SAYL Ισπανίας. Σειρά LOGIC TRIPLE. Ανοξείδωτη AISI304, 18/10. Ψύξη +70°C. Θέρμανση με υγρασία ή χωρίς. Πάτος και 2 ράφια. Μέγιστη προβολή των προϊόντων !! Χωρητικότητα GN1/3X40 ή θερμαινόμενη επιφάνεια.



Μοντέλο	Διαστάσεις μηχανήματος Μ * Π * Υ mm	Χωρητικότητα	Ισχύς 230Volt	Τιμή €
CLO24S-2	840x395x460	θερμαινόμενη επιφάνεια	800W	1.350
CLO26S-2	1190x395x460	θερμαινόμενη επιφάνεια	1.000W	1.480
CLO24B-2	840x395x460	4 GN 1/3x40	800W	1.470
CLO26B-2	1190x395x460	6 GN 1/3x40	1.000W	1.600

ΒΙΤΡΙΝΕΣ ΕΝΤΟΙΧΙΖΟΜΕΝΕΣ DROP IN

Κατασκευαστής SAYL Ισπανίας. Σειρά INTEGRA DROP IN. Με φωτισμό σε κάθε ράφι. Εντοιχιζόμενες.

- Ρυθμιζόμενο ύψος στα ράφια.
- Σταθερή ψύξη.
- Δυνατότητα για self service δύο όψεων (εκτός από το μοντέλο DP60-50).
- Διπλός φωτισμός σε κάθε ράφι.
- Δεν φαίνεται το ψυκτικό μηχανήμα.
- Δυνατότητα self service, πρόσβαση και από τις 2 πλευρές.
- Τζάμι υψηλής ποιότητας.
- Μέγιστη προβολή προϊόντων.
- Εύκολη στην εντοίχιση.

Ξεχάστε τις ειδικές κατασκευές!! Πολλές επιλογές για την διακόσμηση της εντοίχισης των βιτρινών!!



ΨΥΧΟΜΕΝΕΣ

Μοντέλο	Εσωτερικές διαστάσεις Μ * Π * Υ mm	Εξωτερικές διαστάσεις Μ * Π * Υ mm	Διαστάσεις κοπής παγκου Α x Β x C	Ράφια	Διαστάσεις ραφιού mm	Πρόσβαση		Θερμ/σια	Τιμή €
						Μπροστά	Πίσω		
DP-60-50	600*600*515	600*600*850	560*560*100	2	520X360	Οχι	Ναι	+4/+8°C	2.570
DP-60-80	600*600*815	600*600*1150	560*560*100	3	520X360	Οχι	Ναι	+4/+8°C	2.980
DP-60-80A	600*600*815	600*600*1150	560*560*100	3	520X360	Ναι	Ναι	+4/+8°C	3.090
DP-60-80G	600*600*815	600*600*1200	560*560*100	3	520X300	Ναι	Ναι	+6/+10°C	3.700
DP-100-80	1000*600*815	1000*600*1200	960*560*100	3	920X360	Οχι	Ναι	+4/+8°C	3.900
DP-100-80A	1000*600*815	1000*600*1200	960*560*100	3	920X360	Ναι	Ναι	+4/+8°C	4.000
DP-120-80	1200*600*815	1200*600*1200	1160*560*100	3	1120X360	Οχι	Ναι	+4/+8°C	4.260
DP-120-80A	1200*600*815	1200*600*1200	1160*560*100	3	1120X360	Ναι	Ναι	+4/+8°C	4.380



ΘΕΡΜΑΙΝΟΜΕΝΕΣ

Μοντέλο	Εσωτερικές διαστάσεις M * Π * Υ mm	Εξωτερικές διαστάσεις M * Π * Υ mm	Διαστάσεις κοπής παγκου Α x Β x C	Ράφια	Διαστάσεις ραφιού mm	Πρόσβαση		Θερμ/σια	Τιμή €
						Μπροστά	Πίσω		
DP-60-50C	600*600*515	600*600*680	560*560*100	2	520*360	Όχι	Ναι	+70°C	2,463
DP-60-50CG	600*600*515	600*600*680	560*560*100	2	520*360	GRAB&GO	Ναι	+70°C	2,820
DP-60-80C	600*600*815	600*600*980	560*560*100	3	520*360	Όχι	Ναι	+70°C	2,892
DP-60-80CA	600*600*815	600*600*980	560*560*100	3	520*360	Ναι	Ναι	+70°C	3,000
DP-60-80CG	600*600*815	600*600*980	560*560*100	3	520*300	GRAB&GO	Ναι	+70°C	3,237
DP-100-80C	1000*600*815	1000*600*980	960*560*100	3	920*360	Όχι	Ναι	+70°C	3,403
DP-100-80CA	1000*600*815	1000*600*980	960*560*100	3	920*360	Ναι	Ναι	+70°C	3,558
DP-100-80CG	1000*600*815	1000*600*980	960*560*100	3	920*360	GRAB&GO	Ναι	+70°C	3,784
DP-120-80C	1200*600*815	1200*600*980	1160*560*100	3	1120*360	Όχι	Ναι	+70°C	3,808
DP-120-80CA	1200*600*815	1200*600*980	1160*560*100	3	1120*360	Ναι	Ναι	+70°C	3,915



ΟΥΔΕΤΕΡΕΣ

Μοντέλο	Εσωτερικές διαστάσεις Μ * Π * Υ mm	Εξωτερικές διαστάσεις Μ * Π * Υ mm	Διαστάσεις κοπής παγκου Α x Β x C	Ράφια	Διαστάσεις ραφιού mm	Πρόσβαση		Τιμή €
						Μπροστά	Πίσω	
IN-60-50N	600*600*515	600*600*515	Χωρίς κοπή	2	520*360	Οχι	Ναι	1.726
IN-60-80N	600*600*815	600*600*815	Χωρίς κοπή	3	520*360	Οχι	Ναι	2.154
IN-60-80AN	600*600*815	600*600*815	Χωρίς κοπή	3	520*360	Ναι	Ναι	2.250
IN-100-80N	1000*600*815	1000*600*815	Χωρίς κοπή	3	920*360	Οχι	Ναι	2.300
IN-100-80AN	1000*600*815	1000*600*815	Χωρίς κοπή	3	920*360	Ναι	Ναι	2.416
IN-120-80N	1200*600*815	1200*600*815	Χωρίς κοπή	3	1120*360	Οχι	Ναι	2.808
IN-120-80AN	1200*600*815	1200*600*815	Χωρίς κοπή	3	1120*360	Ναι	Ναι	2.940

Στις τιμές δεν περιλαμβάνεται ο ΦΠΑ

KARAMCO

Collection

Θερμαντικά εξωτερικού χώρου

ΗΛΕΚΤΡΙΚΟ ΘΕΡΜΑΝΤΙΚΟ ΕΞΩΤΕΡΙΚΟΥ ΧΩΡΟΥ

Κατασκευαστής ZILAN. Με λάμπα infrared. Θερμάστρα – σόμπα χαλαζία, επιτοίχια. Βαθμός στεγανοποίησης IP20. Με θερμοστάτη για την ρύθμιση της θερμοκρασίας.



Μοντέλο	Διαστάσεις μηχανήματος M * Π * Υ mm	Ισχύς 230Volt	Kg	CBM	Τιμή €
ZLN3293-EX25	1060*400*300	2,5Kw	3,7	0,25	42
ZLN3309-CX30	1150*400*300	3Kw	3,8	0,25	45

ΗΛΕΚΤΡΙΚΟ ΘΕΡΜΑΝΤΙΚΟ ΕΞΩΤΕΡΙΚΟΥ ΧΩΡΟΥ

Κατασκευαστής ZILAN. Με λάμπα infrared. Θερμάστρα – σόμπα χαλαζία, επιδαπέδια. Με διακόπτη ασφαλείας, που διακόπτει την λειτουργία της, όταν πέσει.



Μοντέλο	Διαστάσεις μηχανήματος M * Π * Υ mm	Ισχύς 230Volt	Kg	CBM	Τιμή €
ZLN3123-EXC25	270*190*1170	1,8Kw	4,9	0,13	62

ΗΛΕΚΤΡΙΚΟ ΘΕΡΜΑΝΤΙΚΟ ΕΞΩΤΕΡΙΚΟΥ ΧΩΡΟΥ

Εξωτερικού χώρου. Θερμάστρα – σόμπα με λάμπα GOLD. Φωτεινότητα 530LUX. Βαθμός στεγανοποίησης IP55. Με τηλεχειριστήριο. Με 3 διαβαθμίσεις θέρμανσης: Low, Medium, High. 70% περισσότερη οικονομία από την θέρμανση με αέριο.



Μοντέλο	Διαστάσεις μηχανήματος M * Π * Υ mm	Ισχύς 230Volt	Kg	CBM	Τιμή €
DRPHW01-2000DR	630*100*130	2Kw	2,16	0,03	80

ΗΛΕΚΤΡΙΚΟ ΘΕΡΜΑΝΤΙΚΟ ΕΞΩΤΕΡΙΚΟΥ ΧΩΡΟΥ

Θερμάστρα – σόμπα με λάμπα GOLD. Φωτεινότητα 530LUX. Βαθμός στεγανότητας IP65. Με τηλεχειριστήριο. Μήκος καλωδίου 1,9μέτρα. Επιτοίχιο. 70% περισσότερη οικονομία, από την θέρμανση με αέριο.



Μοντέλο	Διαστάσεις μηχανήματος Μ * Π * Υ mm	Ισχύς 230Volt	Kg	CBM	Τιμή €
HL-E72C-R1-G-RM1-W	730*290*290	1,5Kw	2,9	0,13	90

ΗΛΕΚΤΡΙΚΟ ΘΕΡΜΑΝΤΙΚΟ ΕΞΩΤΕΡΙΚΟΥ ΧΩΡΟΥ

Θερμάστρα – σόμπα με λάμπα GOLD. Φωτεινότητα 530LUX. Βαθμός στεγανότητας IP65. Με τηλεχειριστήριο. Μήκος καλωδίου 1,9μέτρα. Επιτοίχιο. 70% περισσότερη οικονομία, από την θέρμανση με αέριο.



Μοντέλο	Διαστάσεις μηχανήματος Μ * Π * Υ mm	Ισχύς 230Volt	Kg	CBM	Τιμή €
HL-E72C-R2-G-RM1-W	820*290*290	2Kw	3,3	0,15	100

ΗΛΕΚΤΡΙΚΟ ΘΕΡΜΑΝΤΙΚΟ ΕΞΩΤΕΡΙΚΟΥ ΧΩΡΟΥ

Εξωτερικού χώρου. Θερμάστρα – σόμπα με λάμπα GOLD. Φωτεινότητα 530LUX. Βαθμός στεγανοποίησης IP55. Με τηλεχειριστήριο. Με 3 διαβαθμίσεις θέρμανσης: Low, Medium, High. 70% περισσότερη οικονομία από την θέρμανση με αέριο.

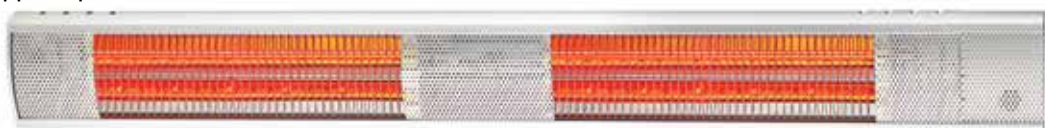

Μοντέλο	Διαστάσεις μηχανήματος Μ * Π * Υ mm	Ισχύς 230Volt	Kg	CBM	Τιμή €
DRPHW01-3000DR	900*100*130	3Kw	3,17	0,05	110

ΗΛΕΚΤΡΙΚΟ ΘΕΡΜΑΝΤΙΚΟ ΕΞΩΤΕΡΙΚΟΥ ΧΩΡΟΥ

Βαθμός στεγανότητας IPX4. Αδιάβροχο, επιτοίχιο. Υψηλή ποιότητα κατασκευής και μοναδικός σχεδιασμός. Κατασκευασμένο από αλουμίνιο, γυαλί και κεραμικό κάλυμα. Δεν εκπέμπει φωτισμό, ζεσταίνει κατευθείαν τον άνθρωπο, όχι τον αέρα. Με τηλεχειριστήριο. Καλώδιο 1,6μέτρα.



Μοντέλο	Διαστάσεις μηχανήματος Μ * Π * Υ mm	Ισχύς 230Volt	Kg	CBM	Τιμή €
HL-E76-1800-RM	1205*172*45	1,8kw	6,4	0,19	200
HL-E76-2400-RM	1505*172*45	2,4Kw	8,4	0,24	235
HL-E76-3200-RM	1905*172*45	3,2Kw	10,9	0,30	270



ΣΟΜΠΑ - ΘΕΡΜΑΣΤΡΑ ΥΓΡΑΕΡΙΟΥ, ΜΑΝΙΤΑΡΙ - ΦΑΡΟΣ ΚΑΡΑΜΣΟ

Επιδαπέδια. Εξωτερικού χώρου. Ισχύς: 11Kw. Κατανάλωση : 450-800g/h. Πιεζοηλεκτρική ανάφλεξη. Χρήση προτανίου ή βουτάνιου.

Μοντέλο	Τύπος	Διαστάσεις μηχανήματος M * Π * Υ mm	Ισχύς gas	Kg	CBM	Τιμή €
EH	μαύρο	Ø460*1370	11Kw	12	0,46	146
EHSS	ανοξειδωτο	Ø460*1370	11Kw	12	0,46	175



ΣΟΜΠΑ - ΘΕΡΜΑΣΤΡΑ ΥΓΡΑΕΡΙΟΥ, ΜΑΝΙΤΑΡΙ ΚΑΡΑΜΣΟ

Επιδαπέδια. Εξωτερικού χώρου, με ρόδες. Ισχύς: 12Kw. Κατανάλωση : 450-945g/h. Διαστάσεις βάση: Ø 460x860mm. Διαστάσεις στύλου: Ø 56x870mm. Διαστάσεις μονάδας καύσης: 278x210mm. Διαστάσεις χώρου μπουκάλας: Ø 378x765mm. Ανακλαστήρας Ø 810mm. Συνολικό ύψος 2210mm. Πιεζοηλεκτρική ανάφλεξη. Χρήση προτανίου ή βουτάνιου.

Μοντέλο	Τύπος	Διαστάσεις μηχανήματος M * Π * Υ mm	Ισχύς gas	Kg	CBM	Τιμή €
ND01	μαύρο	Ø460*2210	12Kw	15	0,46	130
ND01SS	ανοξειδωτο	Ø460*2210	12Kw	15	0,46	170



ΣΟΜΠΑ - ΘΕΡΜΑΣΤΡΑ ΥΓΡΑΕΡΙΟΥ, ΜΑΝΙΤΑΡΙ ΚΑΡΑΜΣΟ

Επιδαπέδια. Εξωτερικού χώρου. Ισχύς: 15Kw. Κατανάλωση : 800-1090g/h. Διαθέτει ρόδες και μετακινείται πολύ εύκολα. Διαστάσεις χώρου μπουκάλας: Ø 380x695mm. Διαστάσεις σωλήνα γυαλιού: Ø 210x1070mm. Διάμετρος κατόπτρου: Ø537mm. Χρήση προτανίου ή βουτάνιου. Με διακόπτη ασφαλείας, ώστε σε περίπτωση πτώσης, διακόπτει αυτόματα την λειτουργία της.

Μοντέλο	Διαστάσεις μηχανήματος M * Π * Υ mm	Ισχύς gas	Kg	CBM	Τιμή €
FBL	Ø460*2105	15Kw	20	0,66	255



ΣΟΜΠΑ - ΘΕΡΜΑΣΤΡΑ ΥΓΡΑΕΡΙΟΥ, ΜΑΝΙΤΑΡΙ - ΦΑΡΟΣ ΚΑΡΑΜΣΟ

Επιδαπέδια. Εξωτερικού χώρου. Ισχύς: 15Kw. Κατανάλωση : 800-1090g/h. Πιεζοηλεκτρική ανάφλεξη. Χρήση προτανίου ή βουτανίου. Με διακόπτη ασφαλείας, ώστε σε περίπτωση πτώσης, διακόπτει αυτόματα την λειτουργία της. Διάμετρος κατόπτρου: Ø537mm. Διαθέτει ρόδες και μετακινείται πολύ εύκολα. Σωλήνας γυάλινος διαστάσεων : Ø 100x1070mm. Πολύ πιο αποδοτική από όλα τα μανιτάρια, γιατί εγκλωβίζει την θερμότητα, μεγιστοποιεί την απόδοση της και την θερμοκρασία και ταυτόχρονα επιτυγχάνεται οικονομία στην κατανάλωση του αέρα. Κατασκευή από αλουμίνιο.



Μοντέλο	Διαστάσεις μηχανήματος Μ * Π * Υ mm	Ισχύς gas	Kg	CBM	Τιμή €
EBL	Ø460*2100	15Kw	20	0,66	255

ΣΟΜΠΑ - ΘΕΡΜΑΣΤΡΑ ΥΓΡΑΕΡΙΟΥ, ΠΥΡΑΜΙΔΑ ΚΑΡΑΜΣΟ

Επιδαπέδια. Χρήση προτανίου ή βουτανίου. Ισχύς: 13Kw. Κατανάλωση : 450-945g/h. Πιεζοηλεκτρική ανάφλεξη. Διαθέτει ρόδες. Μετακινείται πολύ εύκολα. Με διακόπτη ασφαλείας ώστε σε περίπτωση πίεσης, διακόπτει αυτόματα την λειτουργία. Πολύ πιο αποδοτική από όλα τα μανιτάρια, γιατί εγκλωβίζει την θερμοκρασία, μεγιστοποιεί την απόδοση της και την θερμοκρασία και ταυτόχρονα επιτυγχάνεται οικονομία στην κατανάλωση του αερίου. Με γυάλινο σωλήνα διαστάσεων Ø100x1254mm. Μεταλλική κατασκευή, μαύρου χρώματος.



Μοντέλο	Διαστάσεις κατόπτρου W * D mm	Διαστάσεις μηχανήματος Μ * Π * Υ mm	Ισχύς gas	Kg	CBM	Τιμή €
SBH	460*460	495*495*2270	13Kw	30	0,86	265

ΑΝΕΜΙΣΤΗΡΑΣ ΜΕ ΤΗΛΕΧΕΙΡΗΣΤΗΡΙΟ KARAMCO

Επιτοίχιος. Βιομηχανικός, μεταλλικός. Με 3 φτερωτές. Με ρυθμιστή της θερμοκρασίας. Καλώδιο 2μέτρα. Περιστρεφόμενος 90°.



Μοντέλο	Διαστάσεις μηχανήματος Μ * Π * Υ mm	Ισχύς 230Volt	Kg	CBM	Τιμή €
FW50-SR1	Ø510	120Watt	9,5	0,216	80

ΑΝΕΜΙΣΤΗΡΑΣ ΜΕ ΤΗΛΕΧΕΙΡΗΣΤΗΡΙΟ KARAMCO

Επιτοίχιος. Βιομηχανικός, μεταλλικός. Με 3 φτερωτές. Με ρυθμιστή της θερμοκρασίας. Καλώδιο 2μέτρα. Περιστρεφόμενος 90°.



Μοντέλο	Διαστάσεις μηχανήματος Μ * Π * Υ mm	Ισχύς 230Volt	Kg	CBM	Τιμή €
FW65-SR1	Ø660	150Watt	9,5	0,438	90

ΑΝΕΜΙΣΤΗΡΑΣ ΜΕ ΤΗΛΕΧΕΙΡΗΣΤΗΡΙΟ KARAMCO

Επιδαπέδιος. Βιομηχανικός, μεταλλικός. Με 3 φτερωτές. Με ρυθμιστή της θερμοκρασίας. Καλώδιο 2μέτρα. Περιστρεφόμενος 90°.



Μοντέλο	Διαστάσεις μηχανήματος Μ * Π * Υ mm	Ισχύς 230Volt	Kg	CBM	Τιμή €
FS65-SR1	Ø660	150Watt	15,8	0,58	98

ΑΠΟΣΤΕΙΡΩΤΗΣ ΜΕ ΛΑΜΠΕΣ UVC

Λάμπα αποστείρωσης υψηλής απόδοσης. Λειτουργίες: αποστείρωση, απολύμανση, απομάκρυνση ακάρεων και απομάκρυνση φορμαδεΐδης. Η υπεριώδης ακτινοβολία, βλάπτει μικροοργανισμούς και καταστρέφει τη λειτουργία των νουκλεϊκών οξέων, ώστε να απολυμάνει και να απομακρύνει βακτήρια, ιοί, σπόρια και άλλα παθογόνα.

Απολύμανση χώρου έως 99,9%. Προσαρμόστε τη διάρκεια απολύμανσης του χώρου σας, σύμφωνα με τα τετραγωνικά και απομακρυνθείτε από το χώρο, καθώς κατά τη διάρκεια της λειτουργίας δεν πρέπει να υπάρχουν άνθρωποι και ζώα. Μπορεί να χρησιμοποιηθεί σε μέρη όπως νοσοκομεία, σαλόνια ομορφιάς, ξενοδοχεία, εστιατόρια και όπου είναι απαραίτητο να αποστειρωθεί ο αέρας. Ταυτόχρονα, απολυμαίνει επιφάνειες όπως χαλιά, κλινოსκεπάσματα και ρούχα. Αποστειρώνει και απολυμαίνει επίσης βακτηριακά παθογόνα όπως σταφυλόκοκκους, σαλμονέλα, κοροναϊούς, ακάρεα και μύκητες, καταστρέφοντας τη δομή του DNA έτσι ώστε να μην μπορεί να αναπαραχθεί.



LDS-04-38W



LR-UV-150M
Με ozone

Απολυμαίνει Ισχύς 38Watt			Απολυμαίνει Ισχύς 150Watt		
30 minutes	60 minutes	100 minutes	60 minutes	80 minutes	100 minutes
20m ²	40m ²	60m ²	100m ²	150m ²	180m ²

Μοντέλο	Τύπος	Διαστάσεις μηχανήματος M * Π * Υ mm	Ισχύς 230Volt	Kg	CBM	Τιμή €
LDS-04-38W	3 επιλογές χρόνου 15-30-60 λεπτά με τηλεχειριστήριο	Ø210*455	38Watt	0,62	0,02	40
LR-UV-150M	χρονοδιακόπτης 60 λεπτών	242*242*932	150Watt	3,75	0,07	250

ΑΠΟΣΤΕΙΡΩΤΗΣ ΜΕ ΛΑΜΠΕΣ UVC

Κατασκευασμένος από πλαστικό ABS. Ο αποστειρωτής σβήνει αυτόματα με χρονοδιακόπτη. Εύκολη λειτουργία με τηλεχειριστήριο και 3 επιλογές χρόνου: 15, 30 και 60 λεπτά. Επιλέξτε τον κατάλληλο χρόνο, σύμφωνα με τα τετραγωνικά σας. Κατάλληλο για χώρους έως και 38m². Παράγει υπεριώδεις ακτινοβολία που σκοτώνει τα βακτήρια, τους ιούς, κ.λ.π. Φέρει ραντάρ 8-10 μέτρων που εντοπίζει κίνηση και διακόπτει την λειτουργία, όταν κάποιος βρεθεί στο χώρο.



Μοντέλο	Διαστάσεις μηχανήματος M * Π * Υ mm	Ισχύς 230Volt	Kg	CBM	Τιμή €
AR-UV-DL-06	180*180*460	38Watt	0,85	0,014	65

ΙΟΝΙΣΤΗΣ ΑΕΡΑ ΜΕ UVC ΛΑΜΠΕΣ

Καθαρίζει και σκοτώνει βακτήρια και ιούς. Ακτίνα κάλυψης χώρου 35-50 τετραγωνικά. Συνεχούς λειτουργίας. ΚΑΤΑΛΛΗΛΟ ΓΙΑ ΧΡΗΣΗ ΚΑΤΑ ΤΗΝ ΠΑΡΟΥΣΙΑ ΑΝΘΡΩΠΩΝ.



Μοντέλο	Διαστάσεις μηχανήματος Μ * Π * Υ mm	Ισχύς 230Volt	Kg	CBM	Τιμή €
CPK	360*200*535	35Watt	4,5	0,04	140

ΕΝΤΟΜΟΠΑΓΙΔΑ ΗΑССР

Η λάμπα προσελκύει κουνούπια και άλλα ιπτάμενα έντομα, χρησιμοποιώντας λαμπτήρες UV. Τα έντομα προσελκύονται και σκοτώνονται εύκολα από τους λαμπτήρες υψηλής τάσης, διατηρώντας την περιοχή απαλλαγμένη από χημικά σπρέι. Φέρει κολλητική επιφάνεια που μπορεί να αντικατασταθεί όταν είναι γεμάτη. Η μέση διάρκεια ζωής της λάμπας είναι περίπου 8.000 ώρες.



E36



H30

Μοντέλο	Κάλυψη	Διαστάσεις μηχανήματος Μ * Π * Υ mm	Ισχύς 230Volt	Kg	CBM	Τιμή €
E36	150m ²	490*90*290	36Watt	3Kg	0,02	55
E36FILTER		Κολλητική ταινία E36 (set 10τμχ)				5
H30	100m ²	640*100*360	30Watt	4,2Kg	0,03	135
H30FILTER		Κολλητική ταινία H30 (set 10τμχ)				4



ΒΡΥΣΗ ΚΑΡΑΜCO

Με 2 παροχές και περιστροφικό άνοιγμα.



Μοντέλο	Διαστάσεις μηχανήματος Μ * Π * Υ mm	Kg	CBM	Τιμή €
56061	290*250*1/2"	1	0,04	52

ΝΙΠΤΗΡΑΣ ΥΓΙΕΙΝΗΣ HACCP

Επιτοίχιος, ανοξείδωτος AISI304, πάχος 0,8mm. Με διακόπτη στο γόνατο και ποδοκίνητη βαλβίδα. Περιλαμβάνεται και η βρύση. Με το σωλήνα για την σύνδεση βαλβίδας – βρύσης. Βάρος: 5,2Kg. Διαστάσεις γούρνας: 400x400x240mm.



Μοντέλο	Διαστάσεις μηχανήματος Μ * Π * Υ mm	Kg	CBM	Τιμή €
LVB-3	450*420*260	5,2	0,05	130

ΝΙΠΤΗΡΑΣ ΥΓΙΕΙΝΗΣ HACCP

Ανοξείδωτη κατασκευή AISI 304.



Μοντέλο	Τύπος	Λειτουργία με	Διαστάσεις Μ * Π * Υ mm	CBM	Τιμή €
6ΕV00086	μονή παροχή	Γόνατο	400*400*260	0,05	198
6ΕV00004	μονή παροχή	Γόνατο	500*400*520	0,11	215
6ΕV00121	διπλή παροχή, με dispenser σαπουνιού	Γόνατο	400*400*260	0,05	259
6ΕV00120	διπλή παροχή, με dispenser σαπουνιού	Γόνατο	500*400*520	0,11	279
6ΕV00087	μονή παροχή	Πόδι	500*450*850	0,2	331
6ΕV00014	διπλή παροχή	Πόδι	500*450*850	0,2	364
6ΕV00123	διπλή παροχή, με dispenser σαπουνιού	Πόδι	500*450*850	0,2	359
6ΕV00124	διπλή παροχή, με dispenser σαπουνιού	Πόδι	500*450*850	0,2	392

Cafe - bar

ΣΤΙΦΤΕΣ

Στίφτης εσπεριδοειδών με στρογγυλό σχέδιο. Σώμα αλουμινίου, χωρίς άκρα ή ραφές για εύκολο καθαρίσμα. Αφαιρείται εύκολα το φίλτρο και ο συλλέκτης χυμού. Κατάλληλο για lime, γκρέιπφρουτ, πορτοκάλι και λεμόνια. Θερμική προστασία. Αντιδιαβρωτική μηχανή με αντοχή στις γρατσουνιές.



CJ6



CJ5



HJ-A

Μοντέλο	Τύπος	Στροφές rpm	Διαστάσεις μηχανήματος Μ * Π * Υ mm	Ισχύς	Kg	CBM	Τιμή €
CJ5	ηλεκτρικός	1800rpm	410*325*340	180Watt	6,5	0,03	160
CJ6	ηλεκτρικός με καπάκι	1800rpm	280*200*470	230Watt	5,5	0,05	265
HJ-A	χειροκίνητος		190*290*430		7,5	0,035	72

ΑΠΟΧΥΜΩΤΗΣ ΧΑΜΗΛΩΝ ΣΤΡΟΦΩΝ ΚΑΙ ΚΡΥΑΣ ΣΥΝΘΛΙΨΗΣ ΚΑΡΑΜΟ

Ιδανικό για την παρασκευή χυμών, smoothies, παγωτών. Χρώμα Silver. Διαθέτει σωλήνα τροφοδοσίας διαμέτρου 83mm. Απαιτείται ελάχιστη προετοιμασία. Βαρύς τύπου μοτέρ A/C. Στροφές 35rpm. Εύκολο σύστημα τροφοδοσίας. Τα φρούτα και λαχανικά δεν χάνουν τις βιταμίνες λόγω των χαμηλών στροφών και οι παραγωγές σε χυμούς είναι ασύγκριτες! Πατενταρισμένο σύστημα ρύθμισης για την ροή του χυμού. Διπλό φίλτρο που ενισχύει την απόδοση της παραγωγής.

Μοντέλο	Τύπος	Στροφές rpm	Διαστάσεις μηχανήματος Μ * Π * Υ mm	Ισχύς	Kg	CBM	Τιμή €
JE230-18M00	ηλεκτρικός	35rpm	255*180*550	250Watt	8	0,07	220



ΜΗΧΑΝΗ ΠΑΓΩΤΟΥ SOFT ΚΑΙ FROZEN YOGURT

Επιτραπέζια, ανοξείδωτη. Με 2 γεύσεις και συνδυασμός αυτών. Με λειτουργία precooling που κρατάει φρέσκο το παγωτό και το βράδυ. Φέρει 4 θήκες για τα χωνάκια. Ψυκτικό μοτέρ Embraco. Αερόψυκτη, με αντλία διόγκωσης του παγωτού. Freon R404a.



Μοντέλο	Παραγωγή / ώρα	Ισχύς 230Volt	Διαστάσεις μηχανήματος Μ * Π * Υ mm	Kg	CBM	Τιμή €
IIM-03T	15-23	1,7Kw	520*675*830	108	0,55	2.400

ΜΗΧΑΝΗ ΠΑΓΩΤΟΥ SOFT ΚΑΙ FROZEN YOGURT

Επιδαπέδια, ανοξείδωτη. Με 2 γεύσεις και συνδυασμός αυτών. Με λειτουργία precooling που κρατάει φρέσκο το παγωτό και το βράδυ. Φέρει 4 θήκες για τα χωνάκια. Ψυκτικό μοτέρ Embraco. Αερόψυκτη, με αντλία διόγκωσης του παγωτού. Freon R404a.



Μοντέλο	Παραγωγή / ώρα	Ισχύς 230Volt	Διαστάσεις μηχανήματος Μ * Π * Υ mm	Kg	CBM	Τιμή €
IIM-32	32-42	1,7-2Kw	520*725*1350	210	0.95	4.500

ΦΡΑΠΙΕΡΑ

Μεταλλική κατασκευή. Ανοξείδωτο κύπελο χωρητικότητας 1 λίτρο. Με 2 ταχύτητες 4.000 & 15.000στροφές. Αναδευτήρες στερεών και πεταλούδων για κάθε άξονα από ανοξείδωτο ατσάλι. Μέταλλο με αντοχή στις γρατσουιές. Κατάλληλο για ανάμιξη μιλκσέικ και ποτών ανάμιξης κρύου πάγου.



DM-A



DM-B(Axis)



Μοντέλο	Διαστάσεις μηχανήματος Μ * Π * Υ mm	Ισχύς 230Volt	Kg	CBM	Τιμή €
DM-A	145*210*490	350Watt	6,5	0,18	155
DM-B(Axis)	232*200*497	400Watt	3,63	0,26	115

Μοντέλο DM-B(axis) με 4 διαφορετικούς άξονες.

ΜΠΛΕΝΤΕΡ

Με 2 αύθραυστες πλαστικές κανάτες 0,9lit και 2lit. Ανθεκτική κατασκευή. Με ρυθμιζόμενη ταχύτητα. Κατάλληλο για θραύση πάγου. Ισχυρός κινητήρας με μαχαίρια από ανοξείδωτο ατσάλι. Διακόπτης έναρξης / λήξης. Διακόπτης λειτουργίας παλμού.



CB606D



CB669D

Μοντέλο	Διαστάσεις μηχανήματος Μ * Π * Υ mm	Ισχύς 230Volt	Kg	CBM	Τιμή €
CB606D	210*210*500	2Kw	5,5	0,028	170
CB669D	280*350*520	2,2Kw	7,2	0,058	280

Μοντέλο CB669D με ηλεκτρονικές ρυθμίσεις, ταχύτητα και οθόνη. Σιωπηλός. Διαθέτει πλαστικό καπάκι για την εξάλειψη του θορύβου.

VACUUM ΜΠΛΕΝΤΕΡ

Αφαιρεί το οξυγόνο από την κανάτα, σφραγίζει και ξεκινά την ανάμειξη των υλικών. Διατηρεί τα θρεπτικά συστατικά, το χρώμα και το άρωμα για πολύ περισσότερο χρόνο από οποιοδήποτε άλλο μπλέντερ. Ο χυμός διατηρείται λόγω της αργής αποσύνθεση του νερού από αυτό. Αυτόματη λειτουργία. Μαχαίρια από ανοξείδωτο ασάλι. Πληκτρολόγιο touch. 2 ταχύτητες 17.000rpm (άδειο), 14.000rpm (γεμάτο). Ισχύς vacuum: 80kpa. Κανάτα χωρητικότητας 1 λίτρο. Θόρυβος <70db. Διατίθεται με κανάτα, ατομικό μπλέντερ και χειροκίνητη αντλία.



Μοντέλο	Διαστάσεις μηχανήματος Μ * Π * Υ mm	Ισχύς 230Volt	Kg	CBM	Τιμή €
BR230-19E00	200*230*245	800Watt	3,8	0,015	150

ΜΠΛΕΝΤΕΡ ΗΛΕΚΤΡΙΚΟ ΚΑΡΑΜΣΟ

Επιτραπέζιο. Ανοξείδωτα πριονωτά μαχαίρια και ανοξείδωτα κόμπλερ. Φέρει κανάτα πολυκαρμπονική χωρητικότητας 1,6λίτρα. Με ρυθμιστή στροφών. Στροφές έως 26.000/λεπτό. Με διακόπτη ON/OFF και pulse λειτουργία.



Μοντέλο	Ισχύς 230Volt	Διαστάσεις μηχανήματος Μ * Π * Υ mm	Kg	CBM	Τιμή €
FT-308	1,5Kw	180*220*420	5,1	0,05	85

ΜΠΛΕΝΤΕΡ ΗΛΕΚΤΡΙΚΟ ΚΑΡΑΜΣΟ

Επιτραπέζιο. Ανοξείδωτα διπλά πριονωτά μαχαίρια και ανοξείδωτα κόμπλερ. Φέρει κανάτα πολυκαρμπονική χωρητικότητας 3λίτρα. Με ρυθμιστή στροφών. Στροφές έως 28.000/λεπτό. Με διακόπτη ON/OFF και pulse λειτουργία.



Μοντέλο	Ισχύς 230Volt	Διαστάσεις μηχανήματος Μ * Π * Υ mm	Kg	CBM	Τιμή €
FT-306MS	1,8Kw	230*210*510	5,2	0,06	89

ΜΠΛΕΝΤΕΡ ΗΛΕΚΤΡΙΚΟ ΚΑΡΑΜΚΟ

Επιτραπέζιο. Ανοξείδωτα μαχαίρια και ανοξείδωτα κόμπλερ. Φέρει κανάτα πολυκαρμπονική χωρητικότητας 1,6λίτρα. Με ρυθμιστή στροφών. Στροφές έως 28.000/λεπτό. Με διακόπτη ON/OFF και pulse λειτουργία. Φέρει πλαστικό καπάκι με καουτσουκ, για την εξάλειψη του θορύβου.



Μοντέλο	Ισχύς 230Volt	Διαστάσεις μηχανήματος Μ * Π * Υ mm	Kg	CBM	Τιμή €
FT-901	1,8Kw	220*250*500	6	0,07	215

VACUUM ΜΠΛΕΝΤΕΡ

Ηλεκτρικό ΚΑΡΑΜΚΟ. Αφαιρεί το μεγαλύτερο μέρος του οξυγόνου στο εσωτερικό του μπλέντερ, διατηρεί τα θρεπτικά συστατικά, η γεύση του και το χρώμα του, με αποτέλεσμα μια πιο λεία, πιο γευστική και πιο υγιεινή παρασκευή. Το κάλυμμα ελαχιστοποιεί σημαντικά τον θόρυβο που παράγεται από ένα τυπικό μπλέντερ υψηλής ταχύτητας. Με 6 μαχαίρια από ειδικό κράμα και το 3D σύστημα κίνησης, που επιτρέπει βαθιά ανάμειξη καθώς μετακινούνται τα συστατικά κάτω στον πυθμένα. Auto-blending function. Χωρητικότητα 1,9lit.



Μοντέλο	Ισχύς 230Volt	Διαστάσεις μηχανήματος Μ * Π * Υ mm	Kg	CBM	Τιμή €
SV500	1,5Kw	216*240*443	6,2	0,07	500

ΠΑΓΟΘΡΑΥΣΤΗΣ ΗΛΕΚΤΡΙΚΟΣ ΚΑΡΑΜΚΟ

Για πάγο χόνι. Πλαστικός με χοάνη αλουμινίου. Μονά μαχαίρια. Διάμετρος χοάνης : 108mm. Στροφές : 1.400/λεπτό.



Μοντέλο	Ισχύς 230Volt	Διαστάσεις μηχανήματος Μ * Π * Υ mm	Kg	CBM	Τιμή €
ZY-SB108	180Watt	205*320*425	6	0,07	90

ΠΑΓΟΘΡΑΥΣΤΗΣ ΗΛΕΚΤΡΙΚΟΣ ΚΑΡΑΜΚΟ

Για πάγο χόνι. Ανοξείδωτος. Διπλά μαχαίρια. Διάμετρος χοάνης : 114mm. Ισχύς : 200Watt/230Volt. Στροφές : 1.400/λεπτό.



Μοντέλο	Ισχύς 230Volt	Διαστάσεις μηχανήματος Μ * Π * Υ mm	Kg	CBM	Τιμή €
ZY-SB114	200Watt	410*250*430	9	0,10	246

ΒΡΑΣΤΗΡΑΣ ΚΑΦΕ

Ηλεκτρικός, χειροκίνητο γέμισμα. Ανοξειδωτο περίβλημα διπλού τοιχώματος. Δεν συνδέεται με την παροχή νερού. Αδιάβροχο γυαλί. Βρύση και φίλτρο από ανοξειδωτο ασάλι. Αφαιρούμενο φίλτρο. Ένδειξη θερμοκρασίας. Διακόπτης έναρξης / λήξης. Λαβές με μόνωση. Δεν απαιτείται φίλτρο χαρτιού. Κατάλληλο για καφέ και ζεστό νερό.



Μοντέλο	Λίτρα	Ισχύς 230Volt	Διαστάσεις μηχανήματος Μ * Π * Υ mm	Kg	CBM	Τιμή €
ENC-88DR	6,8	950W	Ø220*400	3,1	0,027	88
ENC-100DR	9,1	950W	Ø220*460	3,1	0,028	95
ENC-150DR	11,5	1650W	Ø270*460	3,9	0,029	110

ΒΡΑΣΤΗΡΑΣ ΚΑΦΕ

Ηλεκτρικός, με αυτόματο γέμισμα. Ανοξειδωτο περίβλημα διπλού τοιχώματος. Χωρίς σύνδεση στο δίκτυο νερού. Αδιάβροχο γυαλί. Βρύση και φίλτρο από ανοξειδωτο ασάλι. Αφαιρούμενο φίλτρο. Με βρύση. Ένδειξη θερμοκρασίας. Διακόπτης έναρξης/λήξης. Λαβές με μόνωση. Δεν απαιτείται φίλτρο χαρτιού. Κατάλληλο για καφέ και ζεστό νερό.



Μοντέλο	Λίτρα	Ισχύς 230Volt	Διαστάσεις μηχανήματος Μ * Π * Υ mm	Kg	CBM	Τιμή €
DTL-8E	10	1,5Kw	Ø245*425	3,8	0,03	107
DTL-8B	25	2Kw	Ø290*570	4,6	0,057	135

ΜΥΛΟΣ ΚΑΦΕ

Αυτόματος. Με διακόπτη ON/OFF. RPM 1.300-1.600rpm. Διάμετρος μαχαιριών: Ø 65mm. Κάδος κομμένου καφέ: 400gr. Κάδος κόκκων καφέ: 1200gr.



Μοντέλο	Ισχύς 230Volt	Διαστάσεις μηχανήματος Μ * Π * Υ mm	Kg	CBM	Τιμή €
SC-360	300W	230*250*610	12	0,04	290

ΣΥΝΤΡΙΒΑΝΙ ΣΟΚΟΛΑΤΑΣ

Επιτραπέζιο. Κατασκευή από ανοξείδωτο ασάλι. Εύκολο καθαρισμό. Με θερμοστάτη ασφαλείας. Ισχύς 230 watts / 230 volt. Λιώνει τη σοκολάτα πολύ γρήγορα.



Μοντέλο	Χωρ/τα σοκολάτας	Επίπεδα	Διαστάσεις μηχανήματος Μ * Π * Υ mm	Kg	CBM	Τιμή €
LR-20096	3-4lit	4	Ø280x560	8	0,05	480
LR-20099	4-5lit	5	Ø330x680	9	0,086	560
LR-20097	5-6lit	6	Ø360x820	8	0,12	610
LR-20098	6,5-8lit	7	Ø400x1050	15	0,2	820

Συσκευές snack

ΕΠΑΓΩΓΙΚΗ ΕΣΤΙΑ

Επιτραπέζια, μονή. Μηχανική, με ρύθμιση της ισχύος, του χρόνου και της θερμοκρασίας. Ρύθμιση χρόνου μέχρι 3 ώρες. Με 2 ανεμιστήρες. Με διακόπτη ασφαλείας όταν υπερθερμαίνεται. Ψηστική επιφάνεια 280*280mm. Μέγιστη διάμετρος τηγανιού: Ø 28cm.



Μοντέλο	Ισχύς 230Volt	Διαστάσεις μηχανήματος Μ * Π * Υ mm	Kg	CBM	Τιμή €
T11	3,5KW	410*330*100	4	0,04	120

ΕΠΑΓΩΓΙΚΗ ΕΣΤΙΑ

Επιτραπέζια. Ανοξείδωτο περίβλημα. Ρύθμιση θερμοκρασίας 60-240°C. Χρονόμετρο: 180 λεπτά. Οθόνη LED, προστασία από υπερθέρμανση. Ρύθμιση ισχύος 50-3.500Watt. Ομαλή επιφάνεια, εύκολη να καθαριστεί. Φτάνει στην επιθυμητή θερμοκρασία πολύ γρήγορα !! Γυάλινη επιφάνεια μαγειρέματος κεραμική. Ηλεκτρονική ρύθμιση θερμοκρασίας. 1 Ζώνη θέρμανσης. Επιφάνεια μαγειρέματος: Ø26 cm.



Μοντέλο	Ισχύς 230Volt	Διαστάσεις μηχανήματος Μ * Π * Υ mm	Kg	CBM	Τιμή €
AM-CD101/ AM-CD113	3,5KW	340*445*117	4,5	0,02	175

ΕΠΑΓΩΓΙΚΗ ΕΣΤΙΑ

Ανοξείδωτη. Ρύθμιση θερμοκρασίας 60-240°C. Με ειδικό αισθητήρα για την πιο αξιόπιστη και ακριβή επιλογή θερμοκρασίας. Οθόνη LCD. Χρονόμετρο: 0-180 λεπτά. Με επιλογή Ισχύς 9 προγράμματα. Επιφάνεια μαγειρέματος: Ø26cm.



Μοντέλο	Ισχύς 230Volt	Διαστάσεις μηχανήματος Μ * Π * Υ mm	Kg	CBM	Τιμή €
AM-CD112	3,5Kw	330*415*100	4,5	0,04	270

ΕΠΑΓΩΓΙΚΗ ΕΣΤΙΑ

Επιτραπέζια. Ανοξείδωτο περίβλημα. Ρύθμιση θερμοκρασίας 60-240°C. Χρονόμετρο: 180 λεπτά. Οθόνη LED, προστασία από υπερθέρμανση. Ρύθμιση ισχύς 50-3.500Watt. Ομαλή επιφάνεια, εύκολη να καθαριστεί. Φτάνει στην επιθυμητή θερμοκρασία πολύ γρήγορα !! Γυάλινη επιφάνεια μαγειρέματος κεραμική. Ηλεκτρονική ρύθμιση θερμοκρασίας. 1 Ζώνη θέρμανσης. Επιφάνεια μαγειρέματος: Ø36 cm.



Μοντέλο	Ισχύς 230Volt	Διαστάσεις μηχανήματος Μ * Π * Υ mm	Kg	CBM	Τιμή €
E350D	3,5Kw	440*540*130	13	0,04	300

ΕΠΑΓΩΓΙΚΗ ΕΣΤΙΑ

Επιτραπέζια, μονή. Μηχανική, με ρύθμιση της ισχύος, του χρόνου και της θερμοκρασίας. Ρύθμιση χρόνου μέχρι 3 ώρες. Με 2 ανεμιστήρες. Με διακόπτη ασφαλείας όταν υπερθερμαίνεται. Ψηστική επιφάνεια 280*280mm. Μέγιστη διάμετρος τηγανιού: Ø 28cm.



Μοντέλο	Ισχύς 230Volt	Διαστάσεις μηχανήματος Μ * Π * Υ mm	Kg	CBM	Τιμή €
T31	5KW	500*400*200	6,6	0,09	240

ΕΠΑΓΩΓΙΚΗ ΕΣΤΙΑ

Επιτραπέζια. Ανοξείδωτο περίβλημα. Ρύθμιση θερμοκρασίας 60-240°C. Χρονόμετρο: 180 λεπτά. Οθόνη LED, προστασία από υπερθέρμανση. Ρύθμιση ισχύς. Ομαλή επιφάνεια, εύκολη να καθαριστεί. Φτάστε στην επιθυμητή θερμοκρασία πολύ γρήγορα !! Γυάλινη επιφάνεια μαγειρέματος κεραμική. Ηλεκτρονική ρύθμιση θερμοκρασίας. 1 Ζώνη θέρμανσης. Επιφάνεια μαγειρέματος: Ø26 cm.



Μοντέλο	Ισχύς 230Volt	Διαστάσεις μηχανήματος Μ * Π * Υ mm	Kg	CBM	Τιμή €
AM-CD506	5Kw	330*415*100	7,8	0,02	255

ΕΠΑΓΩΓΙΚΗ ΕΣΤΙΑ

Επιτραπέζια. Ανοξείδωτο περίβλημα. Ρύθμιση θερμοκρασίας 60-240°C. Χρονόμετρο: 180 λεπτά. Οθόνη LED, προστασία από υπερθέρμανση. Ρυθμιζόμενη ισχύς. Ομαλή επιφάνεια, εύκολη να καθαριστεί. Φτάνει στην επιθυμητή θερμοκρασία πολύ γρήγορα !! Γυάλινη επιφάνεια μαγειρέματος κεραμική. Μηχανική ρύθμιση θερμοκρασίας. 1 Ζώνη θέρμανσης. Επιφάνεια μαγειρέματος: Ø40 cm.



Μοντέλο	Ισχύς 380Volt	Διαστάσεις μηχανήματος Μ * Π * Υ mm	Kg	CBM	Τιμή €
BT-800A	8Kw	540*500*180	11	0,06	2.000

ΕΠΑΓΩΓΙΚΗ ΕΣΤΙΑ WOK

Ανοξείδωτο περίβλημα. Ρύθμιση θερμοκρασίας 60-240°C. Χρονόμετρο: 180 λεπτά. Οθόνη LED, προστασία από υπερθέρμανση. Ρύθμιση ισχύς 50-3.500Watt. Ομαλή επιφάνεια, εύκολη να καθαριστεί. Φτάνει στην επιθυμητή θερμοκρασία πολύ γρήγορα !! Γυάλινη επιφάνεια μαγειρέματος κεραμική. Ηλεκτρονική ρύθμιση θερμοκρασίας. 1 Ζώνη θέρμανσης. Επιφάνεια μαγειρέματος: Ø27,7 cm.



Μοντέλο	Ισχύς 230Volt	Διαστάσεις μηχανήματος Μ * Π * Υ mm	Kg	CBM	Τιμή €
JDL-C35A3-W/ BT-350KCT1	3,5Kw	340*430*120	5,8	0,02	260

ΕΠΑΓΩΓΙΚΗ ΕΣΤΙΑ WOK

Επιτραπέζια, μονή. Μηχανική, με ρύθμιση της ισχύος, του χρόνου και της θερμοκρασίας. Ρύθμιση χρόνου μέχρι 3 ώρες. Με 2 ανεμιστήρες. Με διακόπτη ασφαλείας όταν υπερθερμαίνεται. Διάμετρος τηγανιού: Ø 31cm.



Μοντέλο	Ισχύς 230Volt	Διαστάσεις μηχανήματος Μ * Π * Υ mm	Kg	CBM	Τιμή €
T32AT	5KW	500*400*200	6,9	0,09	230

ΕΠΑΓΩΓΙΚΗ ΕΣΤΙΑ ΕΝΤΟΙΧΙΖΟΜΕΝΗ

Περίβλημα από ανοξείδωτο ατσάλι. Ρύθμιση θερμοκρασίας 60-240°C. Χρονόμετρο: 180 λεπτά. Οθόνη LED, προστασία από υπερθέρμανση. Ρύθμιση ισχύς 50-3.500Watt. Ομαλή επιφάνεια, εύκολη να καθαριστεί. Φτάνει στην επιθυμητή θερμοκρασία πολύ γρήγορα !! Γυάλινη επιφάνεια μαγειρέματος κεραμική. Μηχανική ρύθμιση θερμοκρασίας. 1 Ζώνη θέρμανσης. Επιφάνεια μαγειρέματος: Ø26 cm.



Μοντέλο	Ισχύς 230Volt	Διαστάσεις μηχανήματος Μ * Π * Υ mm	Kg	CBM	Τιμή €
AM-BCD102	3,5Kw	330*415*100	5,8	0,02	210

ΕΠΑΓΩΓΙΚΗ ΕΣΤΙΑ ΕΝΤΟΙΧΙΖΟΜΕΝΗ WOK

Ενσωματωμένο περίβλημα από ανοξείδωτο ατσάλι. Ρύθμιση θερμοκρασίας 60-240°C. Χρονόμετρο: 180 λεπτά. Οθόνη LED, προστασία από υπερθέρμανση. Ρύθμιση ισχύς 50-3.500Watt. Ομαλή επιφάνεια, εύκολη να καθαριστεί. Φτάνει στην επιθυμητή θερμοκρασία πολύ γρήγορα !! Γυάλινη επιφάνεια μαγειρέματος κεραμική. Μηχανική ρύθμιση θερμοκρασίας. 1 Ζώνη θέρμανσης. Επιφάνεια μαγειρέματος: wok Ø27,5 εκ.



Μοντέλο	Ισχύς 230Volt	Διαστάσεις μηχανήματος Μ * Π * Υ mm	Kg	CBM	Τιμή €
AM-BCD102W	3,5Kw	330*415*100	5,9	0,02	250

ΕΠΑΓΩΓΙΚΗ ΕΣΤΙΑ

Ανοξείδωτο περίβλημα. Ρύθμιση θερμοκρασίας 60-240°C. Χρονόμετρο: 180 λεπτά. Οθόνη LED, προστασία από υπερθέρμανση. Ρύθμιση ισχύς. Ομαλή επιφάνεια, εύκολη να καθαριστεί. Φτάνει στην επιθυμητή θερμοκρασία πολύ γρήγορα !! Γυάλινη επιφάνεια μαγειρέματος κεραμική. Μηχανική ρύθμιση θερμοκρασίας. 2 ζώνες θέρμανσης. Επιφάνεια μαγειρέματος: 2*Ø24cm.



Μοντέλο	Ισχύς 230Volt	Διαστάσεις μηχανήματος Μ * Π * Υ mm	Kg	CBM	Τιμή €
AM-CD201	7Kw	410*770*135	12	0,047	890

ΕΠΑΓΩΓΙΚΗ ΕΣΤΙΑ

Ανοξειδωτο περίβλημα. Ρύθμιση θερμοκρασίας 60-240°C. Χρονόμετρο: 180 λεπτά. Οθόνη LED, προστασία από υπερθέρμανση. Ρύθμιση ισχύς. Ομαλή επιφάνεια, εύκολη να καθαριστεί. Φτάνει στην επιθυμητή θερμοκρασία πολύ γρήγορα !! Γυάλινη επιφάνεια μαγειρέματος κεραμική. Μηχανική ρύθμιση θερμοκρασίας. 4 ζώνες θέρμανσης. Επιφάνεια μαγειρέματος: 4*Ø24cm.



Μοντέλο	Ισχύς 230Volt	Διαστάσεις μηχανήματος Μ * Π * Υ mm	Kg	CBM	Τιμή €
AM-CD401	10Kw	660*600*120	22,5	0,065	1.720

ΕΠΑΓΩΓΙΚΗ ΕΣΤΙΑ

Ανοξειδωτη AISI 304 18/10. Επιδαπέδια. 4 ζώνες θέρμανσης. Με ειδικό αισθητήρα για την πιο αξιόπιστη και ακριβή επιλογή θερμοκρασίας. Οθόνη LCD. Μηχανική ρύθμιση της θερμοκρασίας. Με επιλογή 9 προγραμμάτων. Με θερμοστάτη ασφαλείας. Επιφάνεια μαγειρέματος: 4 * Ø28cm.



Μοντέλο	Ισχύς 380Volt	Διαστάσεις μηχανήματος Μ * Π * Υ mm	Kg	CBM	Τιμή €
AM-TCD401	20Kw	800*700*850		0,72	2.400

ΕΠΑΓΩΓΙΚΗ ΕΣΤΙΑ

Ανοξειδωτη AISI 304 18/10. Επιδαπέδια. 4 ζώνες μαγειρέματος. Με ειδικό αισθητήρα για την πιο αξιόπιστη και ακριβή επιλογή θερμοκρασίας. Οθόνη LCD. Μηχανική ρύθμιση θερμοκρασίας. Με επιλογή 9 προγραμμάτων. Με θερμοστάτη ασφαλείας. Επιφάνεια μαγειρέματος: 4 * Ø28cm.



Μοντέλο	Ισχύς 380Volt	Διαστάσεις μηχανήματος Μ * Π * Υ mm	Kg	CBM	Τιμή €
AM-TCD402	20Kw	900*900*850		0,72	2.600

ΕΠΑΓΩΓΙΚΗ ΘΕΡΜΑΙΝΟΜΕΝΗ ΕΠΙΦΑΝΕΙΑ

Εντοιχιζόμενη. Ανοξείδωτο περίβλημα. Ρύθμιση θερμοκρασίας 50-90°C. Προστασία από υπερθέρμανση. Ομαλή επιφάνεια, εύκολη να καθαριστεί. Φτάνει στην επιθυμητή θερμοκρασία πολύ γρήγορα !! Γυάλινη επιφάνεια μαγειρέματος κεραμική. Μηχανική ρύθμιση θερμοκρασίας. 1 Ζώνη θέρμανσης. Επιφάνεια μαγειρέματος: GN1 / 1 53x32,5cm.



Μοντέλο	Ισχύς 230Volt	Διαστάσεις μηχανήματος Μ * Π * Υ mm	Kg	CBM	Τιμή €
AM-BC105	0,6Kw	520*320*150	7,6	0,03	170

ΕΠΑΓΩΓΙΚΗ ΘΕΡΜΑΙΝΟΜΕΝΗ ΕΣΤΙΑ

Εντοιχιζόμενη, με ρύθμιση της θερμοκρασίας. Προστασία από υπερθέρμανση. Ρύθμιση της ισχύς. Φτάνει στην επιθυμητή θερμοκρασία πολύ γρήγορα!! Γυάλινη κεραμική επιφάνεια. Ηλεκτρονική ρύθμιση της θερμοκρασίας. 1 ζώνη θέρμανσης. Διαστάσεις θερμαινόμενης εστίας : Ø315mm. Κατάλληλη για buffet.



Μοντέλο	Ισχύς 230Volt	Διαστάσεις μηχανήματος Μ * Π * Υ mm	Kg	CBM	Τιμή €
JDL-C20D5	2Kw	Ø315	7	0,02	75



Στις τιμές δεν περιλαμβάνεται ο ΦΠΑ

ΕΣΤΙΕΣ ΥΓΡΑΕΡΙΟΥ ΚΑΡΑΜΟ

Επιτραπέζια, ανοξείδωτη. Επιλογή με 2, 4 ή 6 εστίες. Βαρέως τύπου/ Με θερμοτάτη ασφαλείας και πιλότο. Παροχή 3/4". Λεκανάκι για την περισυλλογή λαδιών.



Μοντέλο	Εστίες	Ισχύς Kw gas	Διαστάσεις μηχανήματος Μ * Π * Υ mm	Kg	CBM	Τιμή €
XRB-2-OZ	2	13	300*730*340	30	0,22	375
XRB-4-OZ	4	26	610*730*340	52	0,36	650
XRB-6-OZ	6	39	915*730*340	74	0,49	885

ΚΟΥΖΙΝΑ ΥΓΡΑΕΡΙΟΥ

Με ανεξάρτητους ελεγχόμενους καυστήρες. Μεγάλες εστίες ώστε να υποστηρίζουν μεγάλα σκεύη. Βάσεις εστιών αποσπώμενες από μαντέμι για εύκολο καθαρισμό. Με πόδια ρυθμιζόμενα. Με πιλότο και ρυθμιστή θερμοκρασίας. Διαστάσεις φούρνου: 530*660*310mm GN2/1. Παροχή υγραερίου: 3/4"



Μοντέλο	Εστίες	Διαστάσεις έκαστης εστίας mm	Ισχύς έκαστης εστίας gas	Ισχύς φούρνου gas	Συνολική ισχύς gas	Διαστάσεις μηχανήματος Μ * Π * Υ mm	Kg	CBM	Τιμή €
AS-24-OZ	4	300*300	6,5	7Kw	33Kw	610*760*850/950	120	0,64	1.540

ΚΟΥΖΙΝΑ ΥΓΡΑΕΡΙΟΥ

Με ανεξάρτητους ελεγχόμενους καυστήρες. Μεγάλες εστίες ώστε να υποστηρίζουν μεγάλα σκεύη. Βάσεις εστιών αποσπώμενες από μαντέμι για εύκολο καθαρισμό. Με πόδια ρυθμιζόμενα. Με πιλότο και ρυθμιστή θερμοκρασίας. Διαστάσεις φούρνου: 670*660*310mm . Παροχή υγραερίου: 3/4"



Μοντέλο	Εστίες	Διαστάσεις έκαστης εστίας mm	Ισχύς έκαστης εστίας gas	Ισχύς φούρνου gas	Συνολική ισχύς gas	Διαστάσεις μηχανήματος Μ * Π * Υ mm	Kg	CBM	Τιμή €
AS-36-OZ	6	300*300	6,5	8Kw	47Kw	920*760*850/950	150	0,94	1.750

ΠΛΑΤΩ ΗΛΕΚΤΡΙΚΟ ΚΑΡΑΜΣΟ

Επιτραπέζιο, ανοξείδωτο. Με θέση στο κάτω μέρος για να κρατήσετε το προϊόν ζεστό. Με ενδεικτική λυχνία και θερμοστάτη ασφαλείας.



Μοντέλο	Ισχύς 230Volt	Διαστάσεις μηχανήματος Μ * Π * Υ mm	Kg	CBM	Τιμή €
IEG-580	2,4kw	580*455*332	34	0,22	260

ΠΛΑΤΩ ΗΛΕΚΤΡΙΚΟ ΚΑΡΑΜΣΟ

Ανοξείδωτο, επιτραπέζιο με πανωσήκωμα. Λεία επιφάνεια. Θερμοκρασία 70°-300°C. Με λιποσυλλέκτη και θερμοστάτη. Προστασία υπερφόρτωσης. Λυχνία ένδειξης θερμοκρασίας. Αντιολισθητικά πόδια από καουτσούκ. Ιδανικό για μαγείρεμα όλων των ειδών όπως μπέργκερ, λουκάνικα, μπέικον, αυγά κλπ.



EG818/HEG818



EG820/HEG820



SP01680 - SP01700

Μοντέλο	Επιφάνεια ψησίματος	Ισχύς 230Volt	Διαστάσεις μηχανήματος Μ * Π * Υ mm	Kg	CBM	Τιμή €
EG818/HEG818	χάλυβα 8mm	3kw	550*430*240	18	0,07	125
EG820/HEG820	χάλυβα 8mm	4,4kw	730*500*230	22	0,10	175
SP01680	χρωμίου	2,2Kw	525*465*210	24,5	0,08	400
SP01700	χρωμίου	3,2Kw	740*465*210	33,5	0,10	580

Στις τιμές δεν περιλαμβάνεται ο ΦΠΑ

ΠΛΑΤΩ ΥΓΡΑΕΡΙΟΥ KARAMCO

Ανοξείδωτο, επιτραπέζιο. Λείο ή ραβδωτό. Με 2 καυστήρες και ξεχωριστές ζώνες ψησίματος. Πάχος ψηστικής επιφάνειας 12MM. Με θερμοστάτη ασφαλείας και σπινθιριστή. Παροχή υγραερίου 1/2".



Μοντέλο	Επιφάνεια ψησίματος	Ισχύς Kw gas	Διαστάσεις μηχανήματος M * Π * Υ mm	Kg	CBM	Τιμή €
PL-JY-610-OZ	λεία	6Kw	610*560*270	36	0,22	430
PL-JY-610A-OZ	λεία + ραβδωτή	6Kw	610*560*270	36	0,22	470

ΠΛΑΤΩ ΥΓΡΑΕΡΙΟΥ KARAMCO

Ανοξείδωτο, επιτραπέζιο. Λείο ή ραβδωτό. Βαρέως τύπου. Με θερμοστάτη ασφαλείας και σπινθιριστή. Παροχή 3/4". Με λεκανάκι για την περισυλλογή των λαδιών.



Μοντέλο	Επιφάνεια ψησίματος	Διαστάσεις ψηστικής επιφάνειας M * Π mm	Ισχύς Kw gas	Διαστάσεις μηχανήματος M * Π * Υ mm	Kg	CBM	Τιμή €
MGRG-15-D-OZ	λεία	376*512	7	370*730*400	42	0,19	560
MGRG-24-D-OZ	λεία	604*512	14	610*730*400	66	0,29	730
MGRG-24A-D-OZ	λεία + ραβδωτή	604*512	14	610*730*400	66	0,29	760
MGRG-36-D-OZ	λεία	906*512	21	915*730*400	90	0,41	1.030
MGRG-36A-D-OZ	λεία + ραβδωτή	906*512	21	915*730*400	90	0,41	1.070

ΠΛΑΤΩ ΥΓΡΑΕΡΙΟΥ

Ανοξείδωτη κατασκευή, επιτραπέζια με πανωσήκωμα στο πίσω μέρος. Επιφάνεια λεία χρωμίου πάχους 12mm. Με λιποσυλλέκτη και ξεχωριστό θερμοστάτη. Ομοιόμορφη κατανομή θερμότητας. Πιεζοηλεκτρική ανάφλεξη.



GG-1150C

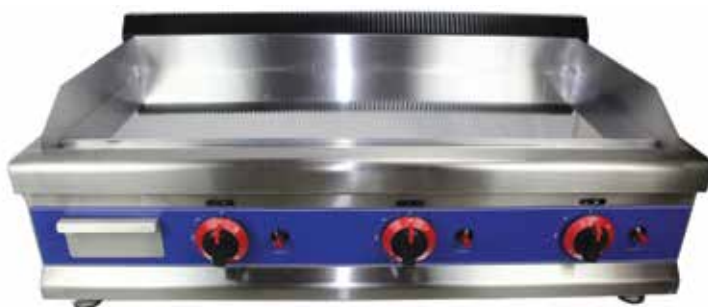

GG-950C

Μοντέλο	Εστίες	Ισχύς	Διαστάσεις μηχανήματος Μ * Π * Υ mm	Kg	CBM	Τιμή €
GG-650C	2	6 Gas	650*610*340	33	0,16	710
GG-800C	2	6 Gas	800*610*340	44	0,18	850
GG-950C	3	9 Gas	950*610*340	52	0,22	1.050
GG-1150C	4	12 Gas	1.150*610*340	64	0,3	1.300



GG-800C

GRILL ΝΕΡΟΥ ΥΓΡΑΕΡΙΟΥ ΚΑΡΑΜΟ

Επιτραπέζιο, ανοξείδωτο. Βαρέως τύπου. Με λεκανάκι για την περισυλλογή των λαδιών. Παροχή υγραερίου 3/4". Με θερμοστάτη ασφαλείας και σπινθηριστή.



Μοντέλο	Καυστήρες	Ισχύς Kw gas	Διαστάσεις μηχανήματος Μ * Π * Υ mm	Kg	CBM	Τιμή €
RFS-15-R-D-OZ	1	7,5	380*730*400	26	0,32	610
RFS-24-R-D-OZ	2	15	610*730*400	38	0,43	750
RFS-36-R-D-OZ	3	22,5	915*730*400	50	0,59	1.060

ΦΡΙΤΕΖΑ ΗΛΕΚΤΡΙΚΗ ΜΟΝΗ

Ανοξείδωτη, επιτραπέζια. Με διακόπτη ON/OFF. Εύκολη στον καθαρισμό, με αποσπώμενο κάδο. Θερμοστάτης 60°C to 190°C. Καλάθι με λαβή θερμοπροστασίας μπροστά. Συμπεριλαμβάνεται καπάκι.



HEF-81THERMO



DZL10B



DF-01

Μοντέλο	Θερμοστάτης	Χωρητικότητα κάδου	Ισχύς	Διαστάσεις μηχανήματος Μ * Π * Υ mm	Kg	CBM	Τιμή €
HEF-81THERMO	190°C	6lit	2,5Kw/230Volt	285*450*310	4,6	0,10	48
HEF-88THERMOS	190°C	8lit	2,8Kw/230Volt	285*450*360	5,6	0,10	83
DZL10B	200°C	10lit	3Kw/230Volt	270*430*280	4,5	0,05	90
DF-01	190°C	11lit	8,1Kw/380Volt	350*440*360	9	0,06	490

ΦΡΙΤΕΖΑ ΗΛΕΚΤΡΙΚΗ ΔΠΛΗ

Ανοξείδωτη, επιτραπέζια. Με διακόπτη ON/OFF. Εύκολη στον καθαρισμό, με αποσπώμενο κάδο. Θερμοστάτης 60°C to 190°C. Καλάθι με λαβή θερμοπροστασίας μπροστά. Συμπεριλαμβάνεται καπάκι.



EF82L



HEF-89THERMOS



DZL-20B

Μοντέλο	Θερμοστάτης	Χωρητικότητα κάδου	Ισχύς	Διαστάσεις μηχανήματος Μ * Π * Υ mm	Kg	CBM	Τιμή €
EF82L	190°C	6+6lit	5Kw/230Volt	580*416*320	6,5	0,10	135
HEF-89THERMOS	190°C	8+8lit	2,8+2,8Kw/230Volt	570*450*360	10	0,28	165
DZL-20B	200°C	10+10lit	6Kw/230Volt	560*430*280	7,6	0,12	179

ΦΡΙΤΕΖΑ ΥΓΡΑΕΡΙΟΥ

Ανοξείδωτη επιδαπέδια. Με θερμοστάτη και ρύθμιση της θερμοκρασίας 90 - 190°C. Ανοξείδωτα ρυθμιζόμενα πόδια. Παροχή υγραερίου 3/4". Ειδικά σχεδιασμένος κάδος που κρατά την φλόγα για μέγιστη απόδοση. Ισχύς έκαστου καυστήρα 8,8Kw gas.



Μοντέλο	Καυστήρες	Χωρητικότητα κάδου	Ισχύς gas	Διαστάσεις μηχανήματος Μ * Π * Υ mm	Kg	CBM	Τιμή €
MGEF-3-OZ	3	26λίτρα	26,4Kw	400*800*1195	55	0,70	1.020
MGEF-4-OZ	4	26λίτρα	35,2Kw	400*800*1195	63	0,70	1.340

ΦΡΙΤΕΖΑ ΕΠΑΓΩΓΙΚΗ

Επιτραπέζια KARAMCO. Με οθόνη LCD. Χειριστήριο αφής (touch control). Ανοξείδωτη, ηλεκτρική. Ρύθμιση θερμοκρασίας από +60°C μέχρι +190°C. Εύκολη στον καθαρισμό. Πιο γρήγορη από τις κλασσικές φριτέζες όταν κρυλώνει το λάδι, ώστε να επανέλθει στην επιθυμητή θερμοκρασία.

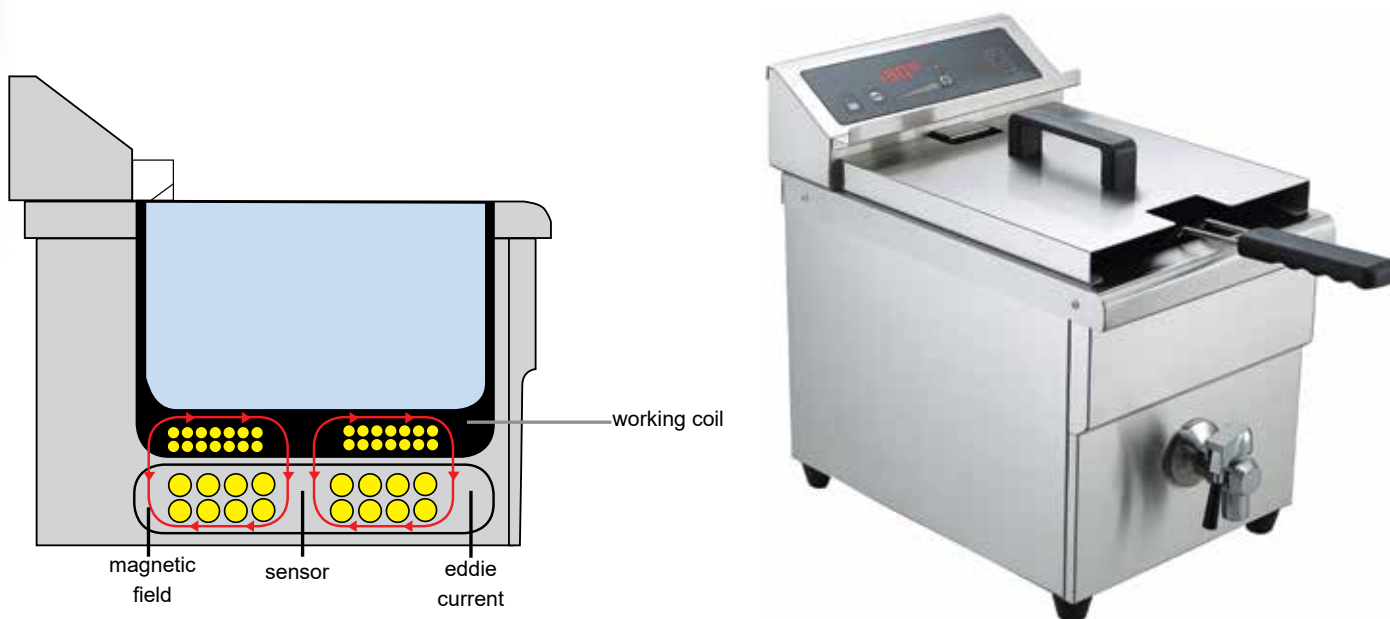

Μοντέλο	Χωρητικότητα κάδου	Ισχύς 230Volt	Διαστάσεις μηχανήματος Μ * Π * Υ mm	Kg	CBM	Τιμή €
BT-350Z8L	8λίτρα	3,5Kw	288*478*410	15	0,14	360

Στις τιμές δεν περιλαμβάνεται ο ΦΠΑ

ΦΡΙΤΕΖΑ ΥΨΗΛΗΣ ΠΙΕΣΗΣ

Ανοξείδωτη επιτραπέζια. Μεγάλης χωρητικότητας, εύκολη στο χειρισμό. Υψηλής απόδοσης, εξοικονόμηση ενέργειας. Θερμοκρασία θέρμανσης χρησιμοποιώντας ηλεκτρική δομή χρονισμού και θερμική προστασία υπερφόρτωσης. Βαλβίδα αποστράγγισης λαδιού με προστασία ασφαλείας. Εύκολο καθαρισμό. Καπάκι αλουμινίου, στιβαρό και ελαφρύ, εύκολο να ανοίξει και να κλείσει. Για 2-3 κοτόπουλα. Μέγιστη θερμοκρασία 200°C.



Μοντέλο	Χωρητικότητα κάδου	Ισχύς	Διαστάσεις μηχανήματος Μ * Π * Υ mm	Kg	CBM	Τιμή €
MDXZ-16	16lit	3Kw/230Volt	350*400*500	18	0,09	1.140

ΦΡΙΤΕΖΑ ΗΛΕΚΤΡΙΚΗ ΓΙΑ DONUT

Ανοξείδωτη, επιτραπέζια. Με διακόπτη ON/OFF. Θερμοστάτης 0°C - 190°C. Με βρύση αποστράγγισης.



Μοντέλο	Τύπος	Χωρητικότητα κάδου	Ισχύς	Διαστάσεις μηχανήματος Μ * Π * Υ mm	Kg	CBM	Τιμή €
EF-DN	φριτέζα	12lit	3Kw/230Volt	460*620*355	15,8	0,18	470
ΛΟΥΚΟΥΜΑΔΙΕΡΑ	λουκουμαδιέρα	4lit	χειροκίνητη		3,5		520

ΒΡΑΣΤΗΡΑΣ ΚΑΙ ΣΥΝΤΗΡΗΤΗΣ ΡΥΖΙΟΥ

Επιτραπέζιος, με ανοξείδωτο καπάκι. Εσωτερικά αλουμινίου με αντικολλητικό κάδο. Κρατάει το ρύζι για 4-5 ώρες.

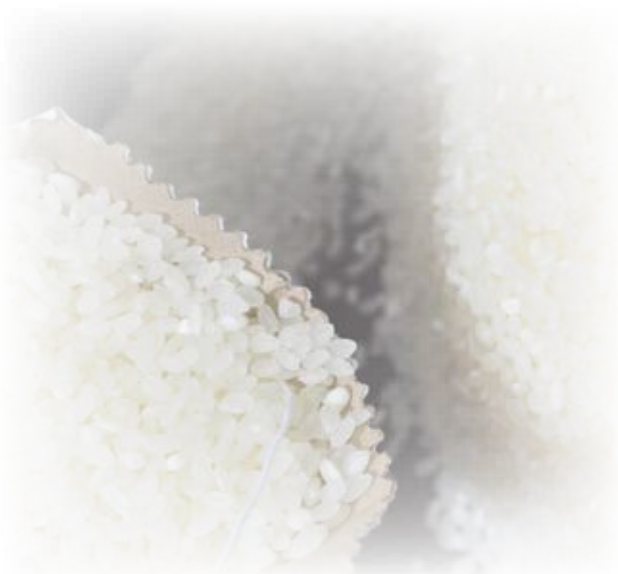

Μοντέλο	Κατασκευή	Χωρ/τα	Διαστάσεις μηχανήματος Μ * Π * Υ mm	Ισχύς 230Volt	Kg	Τιμή €
CFXB-100A	πλαστικό λευκό	10λίτρα	400*400*275	1,55Kw	5,5	115

ΒΡΑΣΤΗΡΑΣ ΚΑΙ ΣΥΝΤΗΡΗΤΗΣ ΡΥΖΙΟΥ

Εύκολος στην χρήση με εξαιρετικά αποτελέσματα σε λίγα λεπτά. Με διακόπτη συντήρησης, το μαγειρεμένο ρύζι μπορεί να συντηρηθεί για αρκετές ώρες. Με αποσπώμενο κάδο αντικολλητικό για εύκολο καθαρισμό.



Model	Capacity	Machine dimensions Μ * Π * Υ mm	Power 230Volt	Kg	CBM	Price €
ERC-25	4,2lit	Ø440*310	1,55Kw	5,2	0,07	100
ERC-30	6lit	Ø440*335	1,75Kw	7,4	0,07	135
ERC-50	10lit	Ø550*380	3,5Kw	12	0,13	230

Στις τιμές δεν περιλαμβάνεται ο ΦΠΑ

ΒΡΑΣΤΗΡΑΣ ΖΥΜΑΡΙΚΩΝ

Ανοξείδωτη κατασκευή AISI 304, επιτραπέζιος. Με διακόπτη ON/OFF. Με αφαιρούμενη ηλεκτρική κεφαλή που συναρμολογείτε εύκολα, ώστε να γίνεται εύκολος ο καθαρισμός. Σωληνοειδές στοιχείο ανοξείδωτου τύπου βύθισης. Προστατευτικό στοιχείο και πλάκα βάσης δεξαμενής. Έλεγχος θερμοστάτη και ενδεικτική λυχνία. Εύρος θερμοκρασίας: 30°C-100°C. Θερμική προστασία από υπερφόρτωση. Ηλεκτρικός διακόπτης απομόνωσης ασφαλείας. Ακουστικός ψηφιακός χρονοδιακόπτης. 4 καλάθια από ανοξείδωτο ασάλι. Δοχείο από ανοξείδωτο ασάλι με αποστράγγιση. Ανοξείδωτο καπάκι. Αντιολισθητικά πόδια.



Μοντέλο	Χωρ/τα	Καλάθια	Ισχύς 230Volt	Διαστάσεις μηχανήματος Μ * Π * Υ mm	Ισχύς 230Volt	Kg	Τιμή €
SP01520	8Lit	4	2,9Kw	283*516*400	10	0,07	520

ΒΡΑΣΤΗΡΑΣ ΖΥΜΑΡΙΚΩΝ

Ανοξείδωτος, επιτραπέζιος. Με διακόπτη ON/OFF. Έχει ξεχωριστό θερμοστάτη κάθε 2 καλάθια.



Μοντέλο	Καλάθια	Ισχύς 230Volt	Διαστάσεις μηχανήματος Μ * Π * Υ mm	Ισχύς 230Volt	Kg	Τιμή €
EPC-4A	4	3,2Kw	420*600*350	15	0,1	400
EPC-6A	6	4,8Kw	600*600*350	21	0,14	550

ΒΡΑΣΤΗΡΑΣ ΑΥΓΩΝ

Επιτραπέζιος. Ανοξείδωτη κατασκευή. Χωρητικότητα 6καλάθια/αυγά. Ενδεικτική λυχνία θερμοκρασίας. Διαφορετικό χρώμα για κάθε αυγό.



Μοντέλο	Διαστάσεις μηχανήματος Μ * Π * Υ mm	Ισχύς 230Volt	Kg	CBM	Τιμή €
EGG-6	370*230*300	2,6Kw	5	0,033	210

DISPENSER ΘΕΡΜΑΙΝΟΜΕΝΟ

Επιτραπέζιο, ανοξείδωτο. Διατηρεί τυρί, φοντάν, καραμέλα, τσίλι κ.λπ. στην καλύτερη θερμοκρασία σερβιρίσματος ανά πάσα στιγμή. Θερμοκρασία: ρυθμιζόμενη θερμοκρασία 6 επιπέδων, μέγιστη θερμοκρασία 99°C. Χωρητικότητα 4,4 λίτρα



Μοντέλο	Διαστάσεις μηχανήματος Μ * Π * Υ mm	Ισχύς 230Volt	Kg	CBM	Τιμή €
FZ-05A	230*420*388	500Watt	5	0,045	290

ΣΟΥΠΙΕΡΑ

Με θερμοστάτη 30° - 90°C. Όμορφο design, σε μαύρη ή ανοξείδωτη κατασκευή. Με κάδο.



Μοντέλο	Τύπος	Χωρ/τα	Διαστάσεις μηχανήματος Μ * Π * Υ mm	Ισχύς 230Volt	Kg	CBM	Τιμή €
SK12/SB6000	μαύρη	10lit	Ø440x450	0,46Kw	5	0,1	69
SK12D/SB6000S	inox	10lit	Ø440x450	0,46Kw	5	0,1	105

ΜΠΑΙΝ ΜΑΡΙ

Με θερμοστάτη και ενδεικτική λυχνία light. Κατάλληλο για σάλτσες, σουπές, κ.λ.π.



TTB-4



TTB-6



TTB-20-E

Μοντέλο	Χωρητικότητα	Διαστάσεις μηχανήματος Μ * Π * Υ mm	Ισχύς 230Volt	Kg	Τιμή €
TTB-4	4,5lit	270*340*300	0,85Kw	4	140
TTB-6	2*6lit	560*410*350	1,2Kw	11	230
TTB-20-E	GN1/1*150mm	355*580*290	1,2Kw	10	100

ΜΠΑΙΝ ΜΑΡΙ ΣΟΚΟΛΑΤΑΣ

Επιτραπέζιο, ηλεκτρικό. Με διακόπτη ON / OFF και θερμοστάτη για την ρύθμιση της θερμοκρασίας.



Μοντέλο	Χωρητικότητα	Διαστάσεις μηχανήματος Μ * Π * Υ mm	Ισχύς 230Volt	Kg	Τιμή €
IW-22	2*GN1/6x100mm	220*530*180	1Kw	7	80
IW-23	3*GN1/6x100mm	220*640*180	2Kw	9	95

ΜΠΑΙΝ ΜΑΡΙ & ΘΕΡΜΑΝΤΙΚΟ ΜΠΟΥΚΑΛΙΩΝ

Ανοξείδωτο, επιτραπέζιο, ηλεκτρικό. Κατάλληλο για σοκολάτα, καραμέλα, σάλτσες, κ.λ.π. Με διακόπτη ON/OFF. Φέρει θερμοστάτη 40-90°C. Δέχεται μπουκάλι 1000ml



Μοντέλο	Χωρητικότητα	Διαστάσεις μηχανήματος Μ * Π * Υ mm	Ισχύς 230Volt	Kg	Τιμή €
FZ-021B	μονό	162x220x205mm	200Watt	2	150
FZ-022B	διπλό	270x220x205mm	400Watt	3	210

ΣΑΛΑΜΑΝΔΡΑ- GRILL

Ανοξείδωτο σώμα με ρυθμιζόμενα επίπεδα. Εξοικονόμηση ενέργειας, γρήγορη και υψηλή απόδοση θέρμανσης. Ιδανικό για αναθέρμανση τροφίμων, ψητών, φρυγανίσματος. Με θερμοστάτη. Χωρίς χρονοδιακόπτη. Αντίσταση στο πάνω μέρος. Με ένδειξη θερμοκρασίας και ρυθμιζόμενη σχάρα καθ' ύψος.



Μοντέλο	Διαστάσεις μηχανήματος Μ * Π * Υ mm	Ισχύς 230Volt	Kg	CBM	Τιμή €
HES-938	580*390*380	2,2Kw	15,8	0,11	210
HES-937	790*450*490	4Kw	23,6	0,20	180

ΣΑΛΑΜΑΝΔΡΑ - GRILL

Ανοξειδωτο σώμα με ρυθμιζόμενη σχάρα. Εξοικονόμηση ενέργειας Energy saving, γρήγορη και υψηλή απόδοση θέρμανσης. Ιδανικό για αναθέρμανση τροφίμων, ψητών στη σχάρα, ψήσιμο. Με θερμοστάτη και χρονοδιακόπτη. Αντίσταση στο πάνω μέρος. Με ένδειξη θερμοκρασίας και ρυθμιζόμενο πλέγμα.



Μοντέλο	Διαστάσεις μηχανήματος Μ * Π * Υ mm	Ισχύς 230Volt	Kg	CBM	Τιμή €
ES580	680*390*390	2,2Kw	17	0,12	290
ES800	800*450*470	4Kw	28	0,20	390

ΣΑΛΑΜΑΝΔΡΑ ΗΛΕΚΤΡΙΚΗ ΚΑΡΑΜΣΟ

Ανοξειδωτη , με θερμοστάτη και χρονοδιακόπτη. Επιλογή άνω αντίστασης ή και των 2.



Μοντέλο	Διαστάσεις μηχανήματος Μ * Π * Υ mm	Διαστάσεις ψηστικής επιφάνειας Μ * Π mm	Ισχύς 230Volt	Kg	CBM	Τιμή €
SP02500	600*290*315	460*260	2,5Kw	5	0,11	340

ΣΑΛΑΜΑΝΔΡΑ ΗΛΕΚΤΡΙΚΗ ΚΑΡΑΜΣΟ

Σώμα από ανοξειδωτο ασάλι. Εύκολο στη χρήση. Ομοιόμορφη κατανομή θερμότητας για εξαιρετικά αποτελέσματα μαγειρέματος. Μηχανισμός ανύψωσης υψηλής ποιότητας. Ομαλή δράση, ρυθμιζόμενο στοιχείο μαγειρέματος με εύκολη ανύψωση. Σύρετε το δίσκο συλλογής λίπους στο κάτω μέρος της κοιλότητας μαγειρέματος. Μεταβλητός έλεγχος θερμοκρασίας. Με θερμοστάτη. Με δείκτης θερμοκρασίας. Πλέγμα από ανοξειδωτο ασάλι.



Μοντέλο	Διαστάσεις μηχανήματος Μ * Π * Υ mm	Διαστάσεις ψηστικής επιφάνειας Μ * Π mm	Ισχύς 230Volt	Kg	CBM	Τιμή €
EB-450/HES-450	450*450*470	440*320	2,8Kw	36	0,19	490
EB-600	600*450*500	590*320	4Kw	45	0,27	570

ΦΡΥΓΑΝΙΕΡΑ ΗΛΕΚΤΡΙΚΗ KARAMCO

Για επαγγελματική χρήση σε εστιατόρια, σνακ και ξενοδοχεία. Με αφαιρούμενο δίσκο. Μονωμένο σώμα από ανοξείδωτο ασάλι. Με θερμοστάτη και επιλογή στον αριθμό των φετών. Λυχνία ένδειξης θερμοκρασίας. Διαστάσεις φετών: 15 * 15 * 2,5 εκατοστά.



Μοντέλο	Χωρητικότητα	Διαστάσεις μηχανήματος Μ * Π * Υ mm	Ισχύς 230Volt	Kg	CBM	Τιμή €
ETS4A	4 φέτες	300*250*215	1,8Kw	4	0,02	114
ETS6A	6 φέτες	400*250*215	2,5Kw	6	0,03	150

ΦΡΥΓΑΝΙΕΡΑ

Ανοξείδωτη κατασκευή. Επιτραπέζια. Κατασκευή με στρογγυλεμένες γωνίες. Εύκολος καθαρισμός. Ποιοτικά στοιχεία θέρμανσης με έλεγχο της θερμοκρασίας. Λειτουργίες: μόνο άνω αντίσταση, μόνο χαμηλότερη αντίσταση, αντίσταση πάνω-κάτω. Με ρύθμιση ταχύτητας της αλυσίδας.



Μοντέλο	Παραγωγή	Διαστάσεις θαλάμης Μ * Π * Υ mm	Διαστάσεις μηχανήματος Μ * Π * Υ mm	Ισχύς 230Volt	Kg	CBM	Τιμή €
H8600A	300-360 slices/hour	250*370*50	330*502*362	1,7Kw	9,6	0,07	390

ΦΡΥΓΑΝΙΕΡΑ

Με επιλογή για την ισχύ & ρύθμιση της ταχύτητας στην αλυσίδα. Βαρές τύπου. Θερμαίνονται με διπλά ανθεκτικά μεταλλικά στοιχεία θέρμανσης και ρυθμιζόμενα χειριστήρια. Δυνατότητα εξόδου μπροστά ή πίσω. Με μεγάλο άνοιγμα που το καθιστά κατάλληλο για bagels και muffins. Κατασκευή από ανοξείδωτο ασάλι. Στοιχεία θέρμανσης πάνω και κάτω. Έλεγχος μεταβλητής ταχύτητας του μεταφορικού μίαντα. Αφαιρούμενη βάση τροφοδοσίας και δίσκος για τα ψίχουλα. Μεγάλο άνοιγμα για bagels, muffins –55mm. Διαστάσεις θαλάμου: **26x40x7cm**. Διπλή λειτουργία ενέργειας και ταχύτητας:

- 1: Θέρμανση πάνω και κάτω.
- 2: Θέρμανση πάνω.
- 3: Λειτουργία εξοικονόμησης ενέργειας ECO



Μοντέλο	Παραγωγή	Διαστάσεις μηχανήματος Μ * Π * Υ mm	Ισχύς 230Volt	Kg	CBM	Τιμή €
SP02710	600 φέτες/ώρα	370*420*410	2,6Kw	18,2	0,07	530

ΦΡΥΓΑΝΙΕΡΑ

Ανοξείδωτη. Κατάλληλη για buffet σε ξενοδοχεία. Επιλογή εξόδου μπροστά ή πίσω. Μεγάλο άνοιγμα διαστάσεων 37x37x7cm.

Αποσπώμενος δίσκος για τα ψύχουλα.

Λειτουργίες: Bread: άνω και κάτω αντίσταση

Bun: άνω αντίσταση

Stand by: λειτουργία stand by



Μοντέλο	Παραγωγή	Διαστάσεις μηχανήματος Μ * Π * Υ mm	Ισχύς 230Volt	Kg	CBM	Τιμή €
TCT-02	600-700 φέτες/ώρα	510*570*500	2,64Kw	29	0,17	650

ΤΟΣΤΙΕΡΑ

Αντικολλητική επιφάνεια, αποσπώμενο συρτάρι συλλογής λαδιών. Ανοξείδωτη. Εξοικονόμηση ενέργειας. Προστασία υπερθέρμανσης. Με θερμοστάτη. ON/OFF διακόπτη. Βαρέως τύπου πλάκες ψησίματος. Μεταβλητή θερμοκρασία 0-300°C. Ενδεικτική λυχνία θερμοκρασίας.



Μοντέλο	Τύπος	Ψηστική επιφάνεια	Διαστάσεις μηχανήματος Μ * Π * Υ mm	Ψηστική επιφάνεια Μ * Π mm	Ισχύς 230Volt	Kg	CBM	Τιμή €
CHZ-810	μονή	ραβδωτή	305*360*195	225*230	1,8 Kw	13,5	0,05	190
CHZ-810B	μονή	λεία	305*360*195	225*230	1,8 Kw	13,5	0,05	200
CHZ-820B	μονή μεγάλη	λεία	425*360*190	340*230	2,2 kw	19	0,06	265
CHZ-810-2	διπλή	ραβδωτή	560*360*195	480*230	3,6 kw	24,5	0,08	380
CHZ-810-2B	διπλή	λεία	560*360*195	480*230	3,6 kw	24,5	0,08	390

ΤΟΣΤΙΕΡΑ ΗΛΕΚΤΡΙΚΗ

Αφαιρούμενος δίσκος συλλογής λαδιού. Όλο το περίβλημα από ανοξείδωτο ατσάλι. Εξοικονόμησης ενέργειας. Με προστασία υπερθέρμανσης. Φέρει θερμοστάτη. Διακόπτης ON/OFF. Βαρέως τύπου πλάκες από χυτοσίδηρο με αντικολλητική επίστρωση. Θερμοστάτης 0-300°C. Λυχνία ένδειξης θερμοκρασίας.



Μοντέλο	Τύπος	Ψηστική επιφάνεια	Ψηστική επιφάνεια M * Π mm		Διαστάσεις μηχανήματος M * Π * Υ mm	Ισχύς 230Volt	Kg	CBM	Τιμή €
			Κάτω	Πάνω					
HEG-811	μονή	ραβδωτή	226*230	214*214	400*305*210	1,8Kw	12,9	0,05	139
HEG-811E	μονή μεγάλη	ραβδωτή	335*218	345*230	425*400*210	2,2Kw	17,7	0,06	174
HEG-811B	μονή	λεία	226*230	214*214	410*310*210	1,8Kw	12,9	0,05	153
HEG-811EB	μονή μεγάλη	λεία	345*230	338*235	435*410*210	2,2Kw	17,7	0,06	189
HEG-813	διπλή	ραβδωτή	480*225	244*214	580*400*210	3,6Kw	23,5	0,08	275
HEG-813E	διπλή μεγάλη	ραβδωτή	670*230	335*218 x2	845*400*210	4,4Kw	33,8	1	350
HEG-813B	διπλή	λεία	485*235	214*214 x2	570*410*210	3,6Kw	33,4	0,08	305
HEG-813EB	διπλή μεγάλη	λεία	670*230	335*218 x2	845*400*210	4,4Kw	34	0,1	375

ΤΟΣΤΙΕΡΑ ΚΕΡΑΜΙΚΗ

Μαύρη κεραμική λεία επιφάνεια ψησίματος κατασκευασμένη από μη πορώδες υλικό. Λεία άνω και κάτω. Γρήγορη θέρμανση. Μέγιστη θερμοκρασία ψησίματος 400°C. Χρόνος προετοιμασίας: 2 ~ 3 λεπτά.



Μοντέλο	Διαστάσεις μηχανήματος M * Π * Υ mm	Ψηστική επιφάνεια M * Π mm	Ισχύς 230Volt	Kg	CBM	Τιμή €
EC-1	340*480*170	250*250	1,6Kw	10,5	0,036	390
EC-2	700*480*170	2x (250*250)	3,2Kw	20	0,072	800

ΒΑΦΛΙΕΡΑ ΗΛΕΚΤΡΙΚΗ ΓΙΑ ΚΩΝΟ

Αντικολλητική επιφάνεια ψησίματος διαμέτρου Ø210mm. Με διακόπτη ON / OFF, θερμοστάτη για την ρύθμιση της θερμοκρασίας και χρονοδιακόπτη.

Μοντέλο	Ψηστική επιφάνεια Μ * Π mm	Διαστάσεις μηχανήματος Μ * Π * Υ mm	Ισχύς 230Volt	Kg	CBM	Τιμή €
ICB-1	Ø210	250*360*270	1	6,4	0,06	120



ΒΑΦΛΙΕΡΑ ΗΛΕΚΤΡΙΚΗ

Μονή, με αντικολλητική επιφάνεια διαστάσεων 285x255mm. Με ρύθμιση της θερμοκρασίας και χρονοδιακόπτη.

Μοντέλο	Ψηστική επιφάνεια Μ * Π mm	Διαστάσεις μηχανήματος Μ * Π * Υ mm	Ισχύς 230Volt	Kg	CBM	Τιμή €
IWB-1S	285*255	300*380*250	1,6	11,6	0,06	170



ΒΑΦΛΙΕΡΑ ΗΛΕΚΤΡΙΚΗ ΓΙΑ DONUT

Με ενδεικτική λυχνία λειτουργίας. Με ρύθμιση της θερμοκρασίας και χρονοδιακόπτη. Αντικολλητική επιφάνεια ψησίματος.

Μοντέλο	Ψηστική επιφάνεια Μ * Π mm	Διαστάσεις μηχανήματος Μ * Π * Υ mm	Ισχύς 230Volt	Kg	CBM	Τιμή €
IDM-5	270*186	385*410*320	1,5	10	0,08	190



ΒΑΦΛΙΕΡΑ ΗΛΕΚΤΡΙΚΗ

Αντικολλητική επιφάνεια για εύκολη εξαγωγή της βάφλας. Με ενδεικτική λυχνία λειτουργίας. Με ρύθμιση της θερμοκρασίας και χρονοδιακόπτη. Ρυθμιζόμενος θερμοστάτης 0-300°C. Ανοξείδωτη. Εύκολη στον καθαρισμό.



WB-15



WS-15



WM-15



WH-15



HX-6

Μοντέλο	Ψηστική επιφάνεια Μ * Π mm	Διαστάσεις μηχανήματος Μ * Π * Υ mm	Ισχύς 230Volt	Kg	CBM	Τιμή €
WB-15	270*185	340*370*240	1,5Kw	11	0,036	230
WS-15	250*250	340*370*240	1,5Kw	11	0,036	240
WM-15	275*245	340*370*240	1,5Kw	11,5	0,036	250
WH-15	250*250	340*370*240	1,5Kw	10,5	0,03	235
HX-6	egg bubble 25	225*420*290	1,45Kw	8,7	0,06	105

ΒΑΦΛΙΕΡΑ ΗΛΕΚΤΡΙΚΗ ΠΕΡΙΣΤΡΕΦΟΜΕΝΗ

Μονή, περιστρεφόμενη 180°. Με ρύθμιση της θερμοκρασίας και χρονοδιακόπτη.

Ψηστική επιφάνεια: Ø185mm



ΒΑΦΛΙΕΡΑ ΗΛΕΚΤΡΙΚΗ ΠΕΡΙΣΤΡΕΦΟΜΕΝΗ

Μονή, περιστρεφόμενη 180°. Με ρύθμιση της θερμοκρασίας. Φέρει ON / OFF διακόπτη και χρονοδιακόπτη 99λεπτών. Με αντικολλητική επιφάνεια διαμέτρου Ø200mm. Θερμοκρασία 120°C-240 °C.

Ψηστική επιφάνεια: Ø200mm



Μοντέλο	Διαστάσεις μηχανήματος Μ * Π * Υ mm	Ισχύς 230Volt	Kg	CBM	Τιμή €
IWB-1	250*360*270	1	5,4	0,16	115

Μοντέλο	Διαστάσεις μηχανήματος Μ * Π * Υ mm	Ισχύς 230Volt	Kg	CBM	Τιμή €
IWB-1R	580*455*332	1,2	34	0,16	279

ΒΑΦΛΙΕΡΑ ΗΛΕΚΤΡΙΚΗ ΠΕΡΙΣΤΡΕΦΟΜΕΝΗ

Αντικολλητική ψηστική επιφάνεια ώστε να αφαιρούνται εύκολα οι βάφλες. Με ενδεικτική λυχνία λειτουργίας και χρονοδιακόπτη. Ρύθμιση θερμοκρασίας 0-300°C. Ανοξείδωτη. Εύκολη στον καθαρισμό.

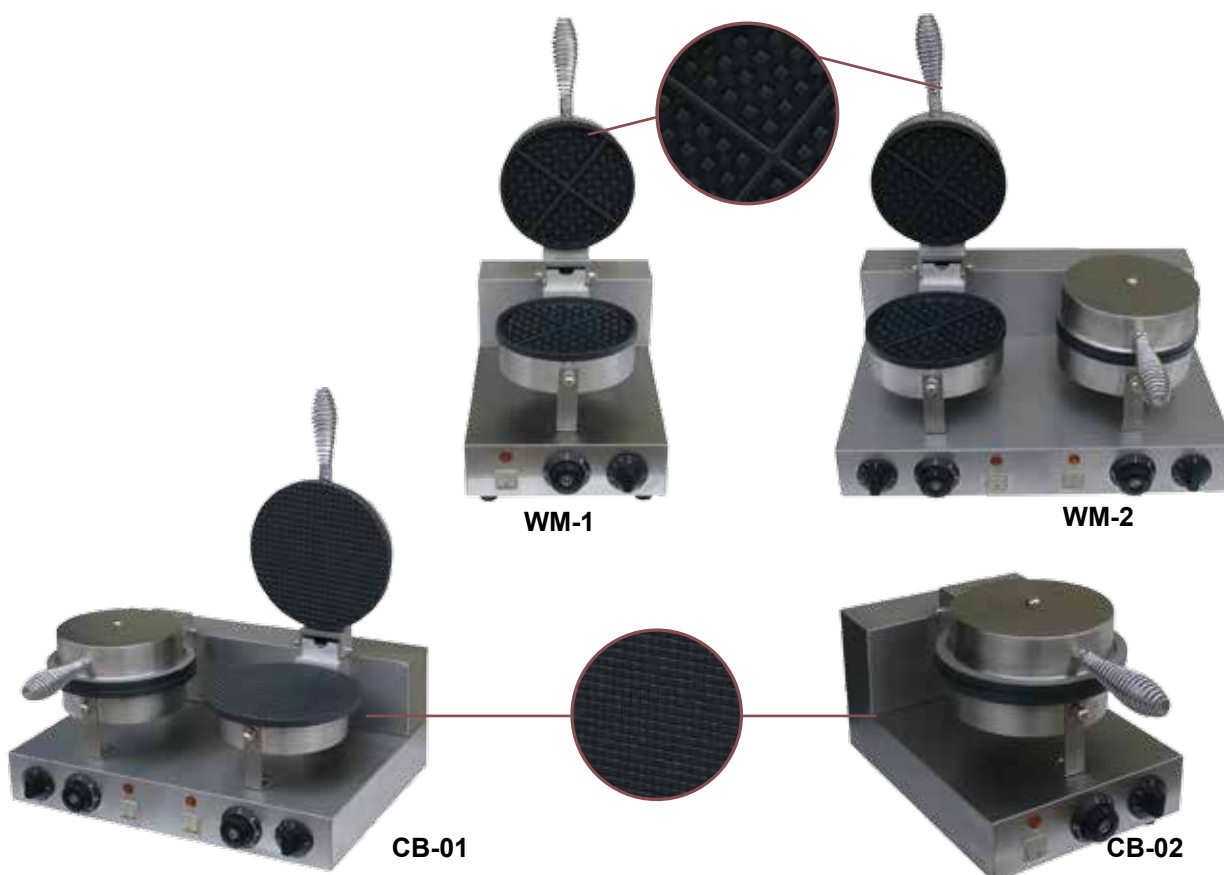

Μοντέλο	Τύπος	Ψηστική επιφάνεια Μ * Π mm	Διαστάσεις μηχανήματος Μ * Π * Υ mm	Ισχύς 230Volt	Kg	CBM	Τιμή €
WM-1	μονή	Ø185	260*440*26	1Kw	8	0,03	200
WM-2	διπλή	2 x Ø185	500*440*260	2Kw	15	0,06	320
CB-01	μονή	Ø185	260*440*260	1Kw	8	0,03	200
CB-02	διπλή	2 x Ø185	500*440*260	2Kw	15	0,06	320

ΚΡΕΠΙΕΡΑ ΗΛΕΚΤΡΙΚΗ

Ανοξείδωτη, επιτραπέζια. Με θερμοστάτη, ρύθμιση της θερμοκρασίας και ενδεικτική λυχνία.



Μοντέλο	Ψηστική επιφάνεια Μ * Π mm	Διαστάσεις μηχανήματος Μ * Π * Υ mm	Ισχύς 230Volt	Kg	CBM	Τιμή €
ICM-1	Ø400	490*450*230	3Kw	22,6	0,13	189
ICM-2	2* Ø400	860*490*235	6Kw	44	0,19	369

ΚΡΕΠΙΕΡΑ ΥΓΡΑΕΡΙΟΥ

Ανοξείδωτη, επιτραπέζια. Καυστήρας με μεγάλη διάμετρο για ομοιόμορφο ψήσιμο. Με διακόπτη ασφαλείας, θερμοκόπια και πιλότο. Διάμετρος ψηστικής επιφάνειας 400mm. Παροχή υγραερίου 3/4". Συνοδεύεται από απλωτή.



Μοντέλο	Ψηστική επιφάνεια Μ * Π mm	Διαστάσεις μηχανήματος Μ * Π * Υ mm	Ισχύς gas	Kg	CBM	Τιμή €
BJL-1G-OZ	Ø400	450*510*230	3,2Kw	18	0,14	300
BJL-2G-OZ	2* Ø400	860*510*230	6,4Kw	31	0,19	550

ΣΤΑΘΜΟΣ ΚΡΕΠΑΣ

Ανοξείδωτος επιτραπέζιος. Περιλαμβάνει 4 λεκανάκια GN για τις πρώτες ύλες. Συμπεριλαμβάνεται μια ηλεκτρική κρεπιέρα μοντέλο ICM-400. Διαστάσεις πλάκας: Ø400mm. Ισχύς: 3Kw/230Volt.



Μοντέλο	Διαστάσεις μηχανήματος Μ * Π * Υ mm	Ισχύς 230Volt	Kg	CBM	Τιμή €
ICM-400B	930*600*365	3Kw	40	0,13	490

Στην τιμή περιλαμβάνεται και η κρεπιέρα.

ΜΗΧΑΝΗ HOT DOG

Επιτραπέζια, ατμού. Ανοξείδωτη. Ηλεκτρικό μάτι EGO. ΜΕ διακόπτη ON/OFF και θερμοστάτη.



Μοντέλο	Διαστάσεις μηχανήματος Μ * Π * Υ mm	Ισχύς 230Volt	Kg	CBM	Τιμή €
HDS-T	240*330*385	0,45Kw	6	0,06	165

ΜΗΧΑΝΗ ΓΙΑ ΨΩΜΙΑ HOT DOG

Επιτραπέζιο, με 4 υποδοχές για τα ψωμάκια. ΜΕ διακόπτη ON/OFF και ενδεικτική λυχνία λειτουργίας.



Μοντέλο	Λειτουργία ανά	Διαστάσεις μηχανήματος Μ * Π * Υ mm	Ισχύς 230Volt	Kg	CBM	Τιμή €
HDS-4	2	240*280*340	0,12Kw	4	0,05	129
HDS-6	3	240*400*340	0,18Kw	6	0,06	185

ΜΗΧΑΝΗ HOT DOG

Επιτραπέζια. Φέρει γυάλινη κατσαρόλα για τα λουκάνικα στον ατμό και 3 υποδοχές για ψωμάκια. Ηλεκτρικό μάτι EGO. Οι υποδοχές λειτουργούν και ξεχωριστά.



Μοντέλο	Διαστάσεις μηχανήματος Μ * Π * Υ mm	Ισχύς 230Volt	Kg	CBM	Τιμή €
HDS-3	240*500*385	0,54kW	9	0,09	250

ΜΗΧΑΝΗ HOT DOG

Ανοξείδωτη επιτραπέζια. Με 4 σουβλιά θερμαινόμενα για το ψωμί και γυάλινη κανάτα για τα λουκάνικα. Με θερμοστάτη. Φέρει δίσκο αλουμινίου. Με ένδειξη λυχνία θερμοστάτη. Φέρει ON/OFF διακόπτη. Στιβαρό καλάθι. Θερμοκρασία: 30°C-95°C.



Μοντέλο	Διαστάσεις μηχανήματος Μ * Π * Υ mm	Ισχύς 230Volt	Kg	CBM	Τιμή €
GRT-HD104A	530*310*460	0,6Kw	8,3	0,09	260

ΜΗΧΑΝΗ HOT DOG KARAMCO

Ανοξείδωτη, επιτραπέζια, ηλεκτρική με ατμό. Αυτόματο κλείσιμο της συσκευής, όταν υπάρχει έλλειψη νερού από μια στάθμη και κάτω. Ενδεικτική λυχνία λειτουργίας και έλειψης νερού.



Μοντέλο	Χωρητικότητα	Διαστάσεις μηχανήματος Μ * Π * Υ mm	Ισχύς 230Volt	Kg	CBM	Τιμή €
HD-1200	175 hot dogs 40 ψωμάκια	393*431*495	1,2	12	0,15	285

ΘΕΡΜΑΝΤΙΚΟ ΓΙΑ ΛΟΥΚΑΝΙΚΑ KARAMCO

Επιτραπέζιο, ηλεκτρικό. Ανοξείδωτο, με διακόπτη ON/OFF. Φέρει ενδεικτική λυχνία λειτουργίας και θερμοστάτη. Με καπάκι.



Μοντέλο	Χωρητικότητα	Διαστάσεις μηχανήματος Μ * Π * Υ mm	Ισχύς 230Volt	Kg	CBM	Τιμή €
SSW-01	10lit	290*370*270	1Kw	5	0,08	135

ΘΕΡΜΑΝΤΙΚΑ ΓΙΑ ΨΩΜΙΑ HOT DOG

Ανοξείδωτο, επιτραπέζιο, ηλεκτρικό. Με διακόπτη ON/OFF και θερμοστάτη. Εφοδιασμένο με συρτάρι για νερό, ώστε να δημιουργεί υγρασία και να μην ξεραίνονται τα ψωμάκια.



Μοντέλο	Χωρητικότητα	Διαστάσεις μηχανήματος Μ * Π * Υ mm	Ισχύς 230Volt	Kg	CBM	Τιμή €
WB-01	GN1/1	975*235*215	0,45	23	0,12	280

ΜΗΧΑΝΗ HOT DOG ΜΕ ΚΥΛΙΝΔΡΟΥΣ

Ανοξείδωτη, επιτραπέζια. Ηλεκτρική. Με διακόπτη ON/OFF και θερμοστάτη για την ρύθμιση της θερμοκρασίας.



Μοντέλο	Κύλινδροι	Διαστάσεις μηχανήματος Μ * Π * Υ mm	Ισχύς 230Volt	Kg	CBM	Τιμή €
IHD-07	7	580*345*180	1Kw	7,5	0,09	145
IHD-07T	7 αντικολλητικοί	580*345*180	1Kw	7,5	0,09	180
IHD-09	9	585*415*180	1,8Kw	13	0,11	175
IHD-09T	9 αντικολλητικοί	585*415*180	1,8Kw	13	0,11	210

ΜΗΧΑΝΗ HOT DOG ΜΕ ΚΥΛΙΝΔΡΟΥΣ

Εύκολο στον καθαρισμό. Βαρέως τύπου κινητήρες που οδηγούν τον κύλινδρο. Εξαιρετική απόδοση και εύκολο έλεγχο. Επιτρέπει γρήγορο και ομοιόμορφο μαγείρεμα των λουκάνικων. Λυχνία ένδειξης θερμοκρασίας.



HD-7X



KG-7



SP01600-SC



SP01630-SC



Μοντέλο	Κύλινδροι	Διαστάσεις μηχανήματος Μ * Π * Υ mm	Ισχύς 230Volt	Kg	CBM	Τιμή €
HD-7X	7	440*325*175	0,7Kw	6	0,03	200
KG-7	7	585*345*220	1,4Kw	9,7	0,05	200
SP01600-SC	11	435*520*300	1,21Kw	17,8	0,8	625
SP01630-SC	11	900*520*300	1,21Kw	28,8	0,17	730

ΜΑΧΑΙΡΙ ΓΥΡΟΥ ΗΛΕΚΤΡΙΚΟ ΚΑΡΑΜΣΟ

Εύκολο στον καθαρισμό. Με ρύθμιση του πάχους για την κοπή του γύρου, Συνοδεύεται από τροχιστικό. Μετασχηματιστής 90W-5A. Εισαγωγή AC110V/220V. Εξαγωγή DC30V.



Μοντέλο	Διάμετρος μαχαιριού mm	Διαστάσεις μηχανήματος M * Π * Υ mm	Ισχύς 230Volt	Kg	CBM	Τιμή €
MC-A	Ø80	Ø120*250	1Kw	1,4	0,04	125

ΜΗΧΑΝΗ ΓΥΡΟΥ ΗΛΕΚΤΡΙΚΗ ΚΑΡΑΜΣΟ

Με ταχύτατες αντιστάσεις infrared. Μήκος σουβλας 75cm (καθαρό για τον γύρο 54cm). Με μοτέρ στο κάτω μέρος της συσκευής για την περιστροφή της σουβλας. Μετακινούμενη η ψηστική επιφάνεια του γύρου προς την σουβλα. Όλος ανοξείδωτος. Με συρτάρι για την περισυλλογή του λίπους. Ξεχωριστό θερμοστάτη για την κάθε ψηστική επιφάνεια. Για 30κιλά κρέας.



Μοντέλο	Διαστάσεις μηχανήματος M * Π * Υ mm	Ισχύς 380Volt	Kg	CBM	Τιμή €
DG-01	630*650*875	5,4Kw	30	0,05	690

ΜΗΧΑΝΗ ΓΥΡΟΥ ΥΓΡΑΕΡΙΟΥ ΚΑΡΑΜΣΟ

Επιτραπέζιος, ανοξείδωτος. Με το μοτέρ στο κάτω μέρος της συσκευής για την περιστροφή της ανοξείδωτης σουβλας. Μετακινούμενη ψηστική επιφάνεια του γύρου προς την σουβλα. Με συρτάρι για την περισυλλογή του λίπους. Ξεχωριστό θερμοστάτη για κάθε καυστήρα.

Μοντέλο	Εστίες	Διαστάσεις μηχανήματος M * Π * Υ mm	Ισχύς	Kg	CBM	Τιμή €
IGS-R2B	2	500x650x900	9Kw gas	27	0,50	580
IGS-R2A	3	534x607x960	9,9Kw gas	31	0,52	635
IGS-R2	4	534x700x1050	14,8Kw gas	34	0,58	685



ΘΕΡΜΑΝΤΙΚΟ ΠΑΤΑΤΩΝ

On/Off διακόπτης. Για GN1/1. Συμπαγές μέγεθος και μικρό βάρος.



Μοντέλο	Τύπος	Διαστάσεις μηχανήματος Μ * Π * Υ mm	Ισχύς 230Volt	Kg	CBM	Τιμή €
WL500	αλουμινίου με 2 λάμπες	325*550*500	500Watt	3	0,1	120
YC001	ανοξείδωτο με αντιστάσεις	340*560*500	1Kw	15	0,1	160

ΘΕΡΜΑΝΤΙΚΟ ΡΑΦΙΟΥ

Κατασκευή από ανοξείδωτο χάλυβα που αντιστέκεται στη διάβρωση. Εύκολο στον καθαρισμό, με ελκιστική εμφάνιση. Διατηρεί τηγανητές πατάτες, ρύζι, τηγανητό κοτόπουλο, πίτσα, κ.λ.π. σε βέλτιστες θερμοκρασίες σεβριρίσματος. Φέρει ανθεκτικά στηρίγματα. Κατάλληλη για ράφια πάγκου.



Μοντέλο	Διαστάσεις μηχανήματος Μ * Π * Υ mm	Ισχύς 230Volt	Kg	CBM	Τιμή €
ISW-01	610*155*65	0,5 Kw	16	0,01	95
ISW-02	915 155*65	0,85 Kw	18	0,012	115
ISW-03	1220 155*65	1,2 Kw	20	0,014	135
ISW-04	1525 155*65	1,55 Kw	22	0,017	150

ΘΕΡΜΑΝΤΙΚΗ ΛΑΜΠΑ

Ανοξείδωτο 201. Μπορεί να ρυθμιστεί προς όλες τις κατευθύνσεις.



Μοντέλο	Τύπος	Διαστάσεις μηχανήματος Μ * Π * Υ mm	Ισχύς 230Volt	Kg	CBM	Τιμή €
DZ-1S	μονή	Ø 270*700mm	0,25 kw	8,5 Kg	0,06	180
DZ-2S	διπλή	Ø 270*700mm	0,5 kw	10 Kg	0,07	255

ΘΕΡΜΑΝΤΙΚΗ ΛΑΜΠΑ

Τηλεσκοπική θερμαντική λάμπα όπου χρησιμοποιείται για την διατήρηση του φαγητού. Με προσαρμόζόμενο ύψος 600~1500mm. Ισχύς: 250Watt/230Volt. Βάρος 1,5Kg.

Μοντέλο	Χρώμα	Διαστάσεις μηχανήματος Μ * Π * Υ mm	CBM	Τιμή €
HL-C	black	Ø270	0,015	96
HL-D	red	Ø290	0,015	96
HL-E	black	Ø290	0,015	96
HL-C SILVER	silver	Ø270	0,015	96
HLE-C	bronze	Ø290	0,015	120
HLE-D	gold	Ø290	0,015	120



ΘΕΡΜΑΙΝΟΜΕΝΗ ΚΕΡΑΜΙΚΗ ΠΛΑΚΑ

Γυάλινη επιφάνεια ανθεκτική στη θραύση, με πλαίσιο αλουμινίου υψηλής ποιότητας. Μέγιστη θερμοκρασία είναι 95°C στην επιφάνεια του γυαλιού. Με ρυθμιζόμενο θερμοστάτη 40-95°C, για την καλύτερη δυνατή θερμοκρασία. Κεραμικό γυαλί πάχους 5mm. Ιδανικό για μπουφέ ή για θερμαινόμενη πτυσσόμενη κουζίνα. Επιτραπέζιο.



Μοντέλο	Διαστάσεις μηχανήματος Μ * Π * Υ mm	Χωρ/τα	Ισχύς 230Volt	Kg	CBM	Τιμή €
JG-KW01A	570*350*45	GN1/1	0,15Kw	3,5	0,01	140
JG-KW02A	670*540*45	2 * GN1/1	0,3Kw	5,9	0,02	200
JG-KW03A	1070*540*45	3 *GN1/1	0,3Kw	6,5	0,03	230



ΘΕΡΜΑΝΤΙΚΗ ΕΠΙΦΑΝΕΙΑ

Ανοξειδωτή κατασκευή. Με θερμοστάτη και διακόπτη On/Off. Λυχνία ένδειξης θερμοκρασίας. Θέρμανση με λαμπτήρες



Μοντέλο	Λάμπες	Διαστάσεις μηχανήματος Μ * Π * Υ mm	Ισχύς 230Volt	Kg	CBM	Τιμή €
DR-2	2	780x530x700	1 Kw	12,5	0,32	320
DR-3	3	1070x530x700	1,4 Kw	16,5	0,44	425
DR-4	4	1360x530x700	1,8Kw	21	0,55	520

ΘΕΡΜΑΝΤΙΚΗ ΕΠΙΦΑΝΕΙΑ

Ανοξειδωτή κατασκευή. Με κεραμική θερμαινόμενη επιφάνεια. Ξεχωριστή ρύθμιση για την επιφάνεια και τις λάμπες. Θερμοκρασία +30°C/+90°C. Χωρητικότητα: 2*GN1/1

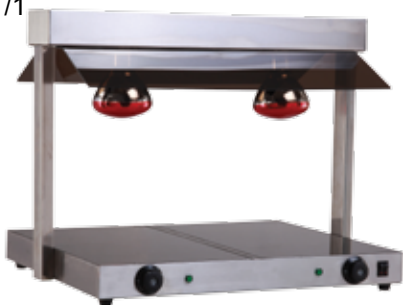

Μοντέλο	Διαστάσεις μηχανήματος Μ * Π * Υ mm	Ισχύς 230Volt	Kg	CBM	Τιμή €
YC-002	730x580x550	0,8Kw	5	0,27	400

ΘΕΡΜΑΝΤΙΚΗ ΕΠΙΦΑΝΕΙΑ

Ανοξειδωτή κατασκευή. Με κεραμική θερμαινόμενη επιφάνεια. Φέρει λάμπες. Θερμοκρασία +30°C/+90°C. Capacity 3*GN1/1.



Μοντέλο	Διαστάσεις μηχανήματος Μ * Π * Υ mm	Ισχύς 230Volt	Kg	CBM	Τιμή €
BW-3F	1070x580x570	1,2Kw	19	0,4	550

ΜΗΧΑΝΗ ΓΙΑ ΜΑΛΛΙ ΤΗΣ ΓΡΙΑΣ

Ηλεκτρική επιτραπέζια.



Μοντέλο	Διαστάσεις μηχανήματος Μ * Π * Υ mm	Ισχύς 230Volt	Kg	CBM	Τιμή €
IEC-01	Ø460*501	0,9Kw	13	0,15	249

ΜΗΧΑΝΗ ΓΙΑ ΜΑΛΛΙ ΤΗΣ ΓΡΙΑΣ

Με φωτισμό και μουσική. Με θερμικό ασφαλείας.



Μοντέλο	Διαστάσεις μηχανήματος Μ * Π * Υ mm	Ισχύς 230Volt	Kg	CBM	Τιμή €
ZY-MJ600 / HEC-03	520*520*490	0,93Kw	13,5	0,15	260



ΜΗΧΑΝΗ POP CORN KARAMCO

Επιτραπέζια, ηλεκτρική. Μεταλλική κατασκευή, κόκκινο χρώματος. Παραγωγή bonzes.



Μοντέλο	Διαστάσεις μηχανήματος Μ * Π * Υ mm	Ισχύς 230Volt	Kg	CBM	Τιμή €
IP-6B	560*420*760	1,44Kw	17	0,2	171

ΜΗΧΑΝΗ POP CORN KARAMCO

Επιτραπέζια, ηλεκτρική. Μεταλλική κατασκευή, κόκκινο χρώματος. Παραγωγή bonzes. Πάχος τζαμιού 5mm.



Μοντέλο	Διαστάσεις μηχανήματος Μ * Π * Υ mm	Ισχύς 230Volt	Kg	CBM	Τιμή €
GRT-ZA-802	565*410*760	1,6Kw	17	0,2	260

ΜΗΧΑΝΗ POP CORN KARAMCO

Μεταλλική κατασκευή. Όμορφη και ανθεκτική σχεδίαση. Βαρέως τύπου και υψηλής απόδοσης. Παραγωγή: 8 onzes. Με ρόδες και φωτισμό. Εύκολη στον καθαρισμό.



Μοντέλο	Διαστάσεις μηχανήματος Μ * Π * Υ mm	Ισχύς 230Volt	Kg	CBM	Τιμή €
EBB-06	520*902*1620	1,5Kw	224	0,85	510

Pizza - pastry

ΜΙΞΕΡ ΧΕΙΡΟΣ

Με ρυθμιστή ταχύτητας 3.000 - 13.000rpm όταν λειτουργεί με τον άξονα ή 400 - 1.7000rpm όταν λειτουργεί με το σύρμα. Συνοδεύεται από άξονα και σύρμα. Διπλή μόνωση κινητήρα. Συνεχής ή παλμική λειτουργία. Μια εξαιρετική επαγγελματική προσθήκη σε οποιοδήποτε κατάστημα τροφοδοσίας.



Μοντέλο	Μήκος άξονα & σύρματος	Ισχύς 230Volt	Kg	CBM	Τιμή €
HM-177	177	280Watt	2	0,004	160
HM-265	240	280Watt	2,1	0,005	180
HM-305	305	280Watt	2,2	0,007	195

ΜΙΞΕΡ ΖΑΧΑΡΟΠΛΑΣΤΙΚΗΣ

Το μοναδικό με διεθνή πατέντα με διπλούς γάντζους για καλύτερο ζύμωμα. Με ανοξείδωτο κάδο με χερούλια. Με 10 ταχύτητες. Μεταλλικά γρανάζια στο μοτέρ. Πλανητική κίνηση. Φωτεινή ένδειξη LED στις ταχύτητες. Συνοδεύεται από φτυάρι, γάντζο, σύρμα και τους διπλούς γάντζους.



Μοντέλο	Χωρ/τα	Διαστάσεις μηχανήματος Μ * Π * Υ mm	Ισχύς 230Volt	Kg	CBM	Τιμή €
MK-8602	10λίτρα	437*335*437	1,8-2Kw	9	0,13	210

ΜΙΞΕΡ ΖΑΧΑΡΟΠΛΑΣΤΙΚΗΣ

Βαρέως τύπου. Στιβαρή κατασκευή αλουμινίου. Με οθόνη LCD, χρονοδιακόπτη και ρυθμίσεις 6 ταχυτήτων με έλεγχο παλμού. Ανοξείδωτο μπολ με λαβές. Θερμική ασφάλεια. Διαφανές κάλυμμα μπολ υψηλής τροφοδοσίας. Κίνηση πλανητικού άξονα. Περιλαμβάνει: κρεατομηχανή, μηχανή ζυμαρικών και ένα χωνί για λουκάνικα.



Μοντέλο	Χωρ/τα κάδου	Διαστάσεις μηχανήματος Μ * Π * Υ mm	Ισχύς 230Volt	Kg	CBM	Τιμή €
SM-2088G	10lit	380*450*420/550	1,5Kw	12,6	0,08	370

ΜΙΞΕΡ ΖΑΧΑΡΟΠΛΑΣΤΙΚΗΣ

Ο αυγοδάρτης με πλανητική κίνηση στο μπολ, προκειμένου να αναμειγνύονται τα υλικά επαρκώς. Αξιοπίστη απόδοση και προστασία από υπερφόρτωση. 3 ταχύτητες που δεν μπορούν να αλλάξουν κατά τη λειτουργία του μίξερ. Παρέχεται με γάντζο, φτυάρι και σύρμα. Χυτοσίδηρος με επίστρωση ανθεκτική στις γρατσουνιές. Εύκολο στη λειτουργία και τη συντήρηση. Ιδανικό για ξενοδοχεία, εστιατόρια, φούρνους κ.λπ.



Μοντέλο	Χωρ/τα μπωλ	Χωρ/τα ζύμης	RPM Στροφές	Διαστάσεις μηχανήματος M * Π * Υ mm	Ισχύς 230Volt	Kg	CBM	Τιμή €
B20 GA	20lit	8-10Kg	462/317/197	540*490*780	1,1Kw/230Volt	83	0,23	780
GRTM30B	30lit	12-15Kg	110/200/420	420*510*820	1,5Kw/230Volt	90	0,20	1.000
GRTM40B	40lit	16-20Kg	65/102/296	550*650*1060	2Kw/380Volt	160	0,46	2.000
GRT-60C	60lit	24-30Kg	82/163/318	820*580*1020	2Kw/380Volt	250	0,56	4.100

ΜΙΞΕΡ ΖΑΧΑΡΟΠΛΑΣΤΙΚΗΣ

Επιδαπέδιο, ηλεκτρικό βαρέως τύπου. Οι ταχύτητες δεν αλλάζουν κατά την λειτουργία του μίξερ. Ανοξείδωτος κάφος. Με χειροκίνητη ανύψωση. Προστατευτικό κάλυμμα στον κάδο και αυτόματο διακόπτη παύσης-emergency. Τριών ταχυτήτων. Συνοδεύεται από φτυάρι, γάντζο και σύρμα.



Μοντέλο	Χωρ/τα	Στροφές ταχύτητες / λεπτό	Διαστάσεις μηχανήματος M * Π * Υ mm	Ισχύς 230Volt	Kg	CBM	Τιμή €
B20S	20λίτρα	110/200/420	520*420*760	1Kw	82	0,30	690
B30S	30λίτρα	80/160/310	545*440*882	1,1Kw	148	0,34	910
B40S	40λίτρα	80/160/310	620*630*1011	2Kw	150	0,56	1.750

TACHYZYMΩTHPIO

Επιδαπέδιο. Μεταλική κατασκευή. Με ανοξείδωτο κάδο. Φέρει διακόπτη ON/OFF. Με 1 ταχύτητα. Μοτέρ με μειωτήρα. Ο άξονας δεν μετακινείται και δεν αφαιρείται. Ταχύτητα άξονα: 170στροφές/λεπτό. Ταχύτητα κάδου: 17στροφές/λεπτό.



Μοντέλο	Χωρ/τα σε αλευρι	Χωρ/τα κάδου	Διαστάσεις μηχανήματος M * Π * Υ mm	Ισχύς 230Volt	Kg	CBM	Τιμή €
QJH-A10	6	10	620*410*790	0,37Kw	51	0,33	690
QJH-A20	12	20	810*470*884	0,75Kw	77	0,51	910
QJH-A30	18	30	835*515*942	1,1Kw	85	0,60	990
QJH-A40	24	40	924*567*1000	1,5Kw	129	0,77	1.260

ΦΟΡΜΑΡΙΣΤΙΚΟ ΠΙΤΣΑΣ

Επιτραπέζιο. Με επιλογή πάχους και διαμέτρου της ζύμης. Δεν λειτουργεί σωστά όταν η ζύμη είναι μαλακή. Με προστατευτικό καπάκι λειτουργίας. Το ζυμάρι περνά και από τους 2 κυλίνδρους. Ανοίγει την πίτσα από 10 έως 40εκ ανάλογα και το βάρος της ζύμης.



Μοντέλο	Βάρος ζύμης	Διαστάσεις μηχανήματος M * Π * Υ mm	Ισχύς 230Volt	Kg	CBM	Τιμή €
QJH-T40	220-680gr	530*350*730	0,39Kw	39	0,20	980

Επεξεργασία τροφίμων

CUTTER ΠΟΛΤΟΠΟΙΗΤΗΣ

Ανοξείδωτη κατασκευή. Δυνατά μαχαίρια κοπής. Διάφανο καπάκι. Με ρυθμιστή ταχύτητας. Ασφαλείς λειτουργίες που εξασφαλίζονται από ένα σύστημα μικροδιακοπών στο καπάκι. Με άνοιγμα refill. Ιδανικό για την παραγωγή πέστο, σάλτσες, σάλτσες, γέμιση, κ.λπ.



Μοντέλο	Διαστάσεις μηχανήματος Μ * Π * Υ mm	Χωρ/τα lit	Kg	Ισχύς 230Volt	CBM	Τιμή €
GRT-HR-6	470*290*385	6 (4 οφέλιμο)	19	750Watt	0,06	490
GRT-HR-9	470*290*435	9 (6 οφέλιμο)	20	950Watt	0,07	540
GRT-HR-12	565*365*440	12 (8 οφέλιμο)	22	950Watt	0,1	620

ΚΡΕΑΤΟΜΗΧΑΝΗ

Ισχυρό μοτέρ. Διακόπτης μπρος/πίσω. Συμπαγές μέγεθος και κατασκευή από ανοξείδωτο ατσάλι. Μαχαίρια κοπής από ανοξείδωτο ατσάλι, πλάκες κοπής ανοξείδωτου. Λαστιχένια πόδια. Περιλαμβάνεται με 1 μαχαίρι από ανοξείδωτο ατσάλι και 2 πλάκες 6 και 8 mm. Οι πλάκες μπορούν να αφαιρεθούν πολύ εύκολα. Διακόπτης προστασίας κινητήρα.



GRT-MC22



GRT-MC12



GRT-MC32A

Μοντέλο	Χρήση	Παραγωγή/ώρα	Διαστάσεις μηχανήματος Μ * Π * Υ mm	Ισχύς	Kg	CBM	Τιμή €
GRT-MC12	μόνο νωπό κρέας	100Kg	370*215*420	0,8Kw/230Volt	21	0,04	350
GRT-MC22	μόνο νωπό κρέας	180Kg	440*270*385	1,1Kw/230Volt	25	0,54	565
GRT-MC32A (230V)	νωπό - κατεψυγμένο κρέας	280Kg	540*350*560	1,5Kw/230Volt	43	0,12	785
GRT-MC32A(380V)	νωπό - κατεψυγμένο κρέας	320Kg	540*350*560	2,2Kw/380Volt	43	0,12	785

ΠΡΙΟΝΙ ΚΟΠΗΣ ΚΑΤΕΨΥΓΜΕΝΩΝ

Ανοξείδωτη κατασκευή, επιτραπέζιο. Διάμετρος τροχού: 120mm. Υψηλής απόδοσης. Εύκολο στο χειρισμό, σταθερή απόδοση. Τραπέζι διαστάσεων: 400x436mm. Πάχος κοπής: 4-180mm. Διάμετρος: 210 mm. Ιδανικό για κατεψυγμένο κρέας, κατεψυγμένα ψάρια κ.λπ.



Μοντέλο	Διαστάσεις μηχανήματος Μ * Π * Υ mm	Ισχύς 380Volt	Kg	CBM	Τιμή €
GRT-W210A	560*505*910	0,8Kw	46	0,28	1.120

ΠΡΙΟΝΙ ΚΟΠΗΣ ΚΑΤΕΨΥΓΜΕΝΩΝ

Ανοξείδωτο ΚΑΡΑΜΣΟ. Επιδαπέδιο. Κατάλληλο για την κοπή κατεψυγμένων κρεάτων, ψαριών, κ.λ.π. για κρεοπωλεία, super market, ξενοδοχεία και εστιατόρια. Πάχος κοπής: 4 - 180mm. Μέγιστο ύψος κοπής: 320mm. Διαστάσεις τραπέζιου: 800x570mm



Μοντέλο	Διαστάσεις μηχανήματος Μ * Π * Υ mm	Ισχύς 380Volt	Kg	CBM	Τιμή €
JG310C	820*770*1700	1,5Kw	130	2	2.840

ΣΝΙΤΣΕΛΟΜΗΧΑΝΗ

Ιδανικό για κρεοπωλεία, σουπερ μάρκετ και εστιατόρια. Ανοξείδωτο ατσάλι. Εύκολο να καθαριστεί, με υγιεινή σχεδίαση και απλή λειτουργία. Με στρογγυλεμένες γωνίες. Πληροί την υγιεινή και όλους τους κανονισμούς ασφαλείας.



Μοντέλο	Διαστάσεις μηχανήματος Μ * Π * Υ mm	Ισχύς 380Volt	Kg	CBM	Τιμή €
TR8SH-TDA	205*520*460	0,35Kw	20	0,58	850

ΠΟΛΥΚΟΠΤΙΚΟ ΜΗΧΑΝΗΜΑ

Ηλεκτρικό, ανοξειδωτο, επιτραπέζιο. Συνοδεύεται από 6 μαχαίρια κοπής (2 για τρίψιμο και 4 για κοπή σε φέτες). Εύκολος καθαρισμός. Ισχύς: 0,55Kw/230Volt. Διαστάσεις: 540x230x450mm. Βάρος 31Kg.



Μοντέλο	Διαστάσεις μηχανήματος Μ * Π * Υ mm	Ισχύς 230Volt	Kg	CBM	Τιμή €
QJH-J23A	540*230*450	550Watt	31	0,12	620

ΠΟΛΥΚΟΠΤΙΚΟ ΜΗΧΑΝΗΜΑ

Εύκολη αλλαγή δίσκων. Στην τιμή περιλαμβάνονται πέντε δίσκοι: 2 για φέτες, 3 για τρίφτη. Στροφές 329/λεπτό. Παραγωγή: 180Kg ανά ώρα (εξαρτάται από το προϊόν). Στιβαρό περίβλημα αλουμινίου. Ασφάλεια στη λαβή και στο καπάκι. Εύκολο να το καθαρίσετε. Δύο σπές τροφοδοσίας, μία για μεγάλα προϊόντα και μία για μικρότερα προϊόντα.



VC55MF



LR-MFC65/VC65MS

Μοντέλο	Διαστάσεις μηχανήματος Μ * Π * Υ mm	Ισχύς 230Volt	Kg	CBM	Τιμή €
LR-MFC65/VC65MS	560*270*480	750Watt	26	0,085	700
VC55MF	540*240*450	550Watt	23	0,07	830

ΜΑΧΑΙΡΙΑ ΠΟΛΥΚΟΠΤΙΚΟΥ

Μοντέλο	Πάχος κοής mm	Χρήση	Τιμή €	
E1	Ø1	κοπή σε φέτες	66	
E2	Ø2		66	
E3	Ø3		66	
E4	Ø4		66	
E5	Ø5		66	
E6	Ø6		66	
E10	Ø10		66	
V	Ø1		τρίψιμο	70
Z2	Ø2			70
Z3	Ø3			70
Z4	Ø4	70		
Z7	Ø7	70		
H4	4x4	ράβδος	95	
H6	6x6		95	
H8	8x8		95	
H10	10x10		95	
D8x8	8x8	κύβος	120	
D10x10	10x10		120	
D12x12	12x12		120	
B6	6x6	ράβδος	100	
B8	8x8		100	
B10	10x10		100	



V



Z3



Z7



E2



E3



H



D



B

Τα μαχαίρια D και B, χρησιμοποιούνται σε συνδυασμό με τα μαχαίρια E.

ΑΠΟΦΛΟΙΩΤΗΣ ΠΑΤΑΤΩΝ

Τεχνικά χαρακτηριστικά: Επιδαπέδιος. Ανοξειδωτος. Μέσος χρόνος αποφλοιώσης 2 - 3 λεπτά. Με καπάκι.

Μοντέλο	Ισχύς 230Volt	Χωρ/τα	Παραγωγή/ώρα	Διαστάσεις μηχανήματος Μ * Π * Υ mm	Βάρος Kg	Τιμή €
PP-8C	0,55 Kw	10 Lit	240-480 kg/h	460x460x785	42	640
PP-15C	0,75 Kw	15 Lit	480-900 kg/h	520x520x850	53	810
PP-30C	1,5 Kw	30 Lit	1050-2100 kg/h	600x580x1020	72	1.080



ΑΠΟΦΛΟΙΩΤΗΣ ΠΑΤΑΤΩΝ

Επιδαπέδιος, όλος ανοξειδωτος. Με καπάκι. Χρειάζεται αποχέτευση. Κύκλος αποφλοιώσης 2-3 λεπτά, ανάλογα με την ποιότητα της πατάτας.

Μοντέλο	Χωρ/τα	Διαστάσεις μηχανήματος Μ * Π * Υ mm	Ισχύς 230Volt	Kg	CBM	Τιμή €
QJH-X10C	10Kg	495*495*810	0,55Kw	41	0,32	670
QJH-X15C	15Kg	562*534*880	0,75Kw	47	0,41	760



ΠΑΤΑΤΟΚΟΠΤΗΣ

Ανοξειδωτος, βαρέως τύπου σώμα και μαχαίρια. Κόβει χειροκίνητα πατάτες σε ράβδους ή κυδωνάτες. Επιτραπέζιο ή επιτοίχιο. Περιλαμβάνει : 4 μαχαίρια 7mm, 9mm, 13mm και 1 μαχαίρι για κυδωνάτες πατάτες 8 τεμαχίων.

Ο ηλεκτρικός συνοδεύεται από 3 μαχαίρια κοπής 8mm, 10mm και 12mm. Ισχύς : 60Watt/230Volt. Κατασκευή από αλουμίνιο.



Μοντέλο	Τύπος	Διαστάσεις μηχανήματος Μ * Π * Υ mm	Kg	CBM	Τιμή €
PFC-01	Επιτραπέζιο ή επιτοίχιο χειρός	360*170*355	2,7	0,06	92
GRT-VC01	Επιτραπέζιο ή επιτοίχιο χειρός	410*615*290	4,8	0,08	95
GRT-VC02	Με βεντούζες χειρός	410*615*290	4,8	0,08	100
CH004	ηλεκτρικός	180*230*600	8,1	0,08	420

Στις τιμές δεν περιλαμβάνεται ο ΦΠΑ

ΖΑΜΠΟΝΟΜΗΧΑΝΗ

Με ιμάντα. Κατασκευή από αλουμίνιο. Ρύθμιση πάχους 1-16mm. Με ακονιστήρι για το τρόχισμα του μαχαιριού.



Μοντέλο	Διάμετρος μαχαιριού	Διαστάσεις μηχανήματος Μ * Π * Υ mm	Ισχύς 230Volt	Kg	CBM	Τιμή €
1A-FS401	Ø250mm	526*400*370	0,3Kw	14,2	0,15	340
1A-FS418	Ø300mm	590*465*400	0,3Kw	18,3	0,19	500

ΓΕΜΙΣΤΙΚΟ ΓΙΑ ΛΟΥΚΑΝΙΚΑ

Ηλεκτρικό, όλο ανοξείδωτο. Εφοδιασμένο με χωνιά διαμέτρου 16, 22, 32 και 38mm. Χωρητικότητα 15λίτρα.



Μοντέλο	Διαστάσεις μηχανήματος Μ * Π * Υ mm	Ισχύς 230Volt	Kg	CBM	Τιμή €
1A-SS830	410*310*780	40Watt	30	0,19	790

ΘΕΡΜΟΚΟΛΛΗΤΙΚΟ ΧΕΙΡΟΣ

Ηλεκτρικό επιτραπέζιο, λευκού χρώματος. Ο χρόνος συγκόλλησης ρυθμίζεται ανάλογα με την σακούλα.



Μοντέλο	Μήκος συγκόλλησης	Πάχος συγκόλλησης	Διαστάσεις μηχανήματος Μ * Π * Υ mm	Ισχύς 230Volt	Kg	CBM	Τιμή €
ΥJS-BS141	400mm	2mm	530*85*185	200Watt	14,5	0,18	100

ΣΥΣΚΕΥΑΣΤΙΚΟ VACUUM

Ανοξείδωτο περίβλημα. Διαφανές καπάκι έτσι ώστε ολόκληρη η λειτουργία να είναι ορατή. Βαρέως τύπου λαβή με "γρήγορη εκκίνηση" και "γρήγορη κόλληση" για εύκολη χρήση. Διπλή αντλία υψηλής πίεσης. Χρόνος προθέρμανσης 3 δευτερόλεπτα. Πάχος συγκόλλησης 5mm. Ψηφιακή οθόνη κατά τη συσκευασία. Λειτουργία συσκευασίας μαρινάδων. Μπορεί να σφραγίσει μια τσάντα έως 406 mm. Πίεση αντλίας -28,3hr / -958mbar.



Μοντέλο	Διαστάσεις μηχανήματος Μ * Π * Υ mm	Ισχύς 230Volt	Kg	CBM	Τιμή €
YJS773	425*260*125	650Watt	7,2	0,018	375

ΣΥΣΚΕΥΑΣΤΙΚΟ VACUUM

Με αντλία λαδιού. Ο χρόνος συσκευασίας και κόλλησης μπορεί να ρυθμιστεί. Ξεχωριστή λειτουργία κόλλησης. Συσκευάζει επίσης υγρά. Ισχύς αντλίας -29,9hr / -1012mbar. Μήκος συγκόλλησης 290mm. Πάχος συγκόλλησης 5mm. Μπορεί να κολλήσει σακούλα 300 mm. Διαστάσεις καμπίνας 350x300x50mm. Πλήρως αυτόματος κύκλος συσκευασίας. Ανοξείδωτο περίβλημα. Καπάκι με καμπύλη. Ασφάλεια στο καπάκι.



Μοντέλο	Διαστάσεις μηχανήματος Μ * Π * Υ mm	Ισχύς 230Volt	Kg	CBM	Τιμή €
C18/C18F	425*360*356	950Watt	27,6	0,06	1.100

ΣΑΚΟΥΛΕΣ VACUUM ΛΕΙΕΣ

Μοντέλο	Διαστάσεις Μ * Π mm	Τμχ/Κg	Τιμή / Kg €
150X250	15*25	162	9,50
150X350SAΚΟΥ	15*35	110	9,50
200X300SAΚΟΥ	20*30	91	9,50
250X350SAΚΟΥ	25*35	65	9,50
300X300SAΚΟΥ	30*30	66	9,50
300X400SAΚΟΥ	30*40	48	9,50



ΣΑΚΟΥΛΕΣ VACUUM ΓΙΑ SOUS VIDE

Model	Type	Dimensions W * D mm	Package	Package price €
20150120	smooth	20*25	100pcs	10
20151120	smooth	25*35	100pcs	13
20152120	smooth	30*40	100pcs	19
40310120	emossed	20*25	100pcs	14
40311120	emossed	25*30	100pcs	20

ΖΥΓΟΣ ΜΠΑΤΑΡΙΑΣ

Για εργαστηριακή χρήση. Ανοξειδωτή. Έχει ψηφιακή οθόνη με μπλε φωτισμό. Step-on λειτουργία. Με αισθητήρα μέτρησης. Υλικό: γυαλί 4 mm και ανοξειδωτο 0,3 mm.

Ακρίβεια: 1gr. Διαίρεση: 1gr. Κουμπί με αισθητήρα αφής. Αυτόματη απενεργοποίηση. Ζύγιση σε gr, ml, Kg. Δέχεται μπαταρία AAA

Μοντέλο	Ικανότητα ζύγισης	Διαστάσεις μηχανήματος M * Π * Υ mm	Kg	CBM	Τιμή €
K7H	15Kg/1gr	230*160*18	0,55	0,001	21



ΖΥΓΟΣ ΕΡΓΑΣΤΗΡΙΑΚΗΣ ΧΡΗΣΗΣ

Όχι για λιανική πώληση. Οθόνη LCD ύψους 25mm Και αυτόματο φωτισμό back light. Μπαταρίας ρεύματος. Ένδειξη χαμηλής μπαταρίας. Ανοξειδωτο τάσι διαστάσεων 13,5x13,5cm. Μπαταρίες αλκαλικές AAA (δεν συμπεριλαμβάνονται). Με load cell μεγάλης ακρίβειας.

Μοντέλο	Ικανότητα ζύγισης	Υποδιαίρεση	Διαστάσεις μηχανήματος M * Π * Υ mm	Kg	CBM	Τιμή €
KS1000	1Kg	0,1gr	210*140*30	0,49	0,03	25
KS3000	3Kg	0,5gr	210*140*30	0,49	0,03	25



ΖΥΓΟΣ ΕΡΓΑΣΤΗΡΙΑΚΗΣ ΧΡΗΣΗΣ

Όχι για λιανική πώληση. Οθόνη LCD και back light. Μηδενισμός, απόβαρο. Ανοξειδωτο τάσι διαστάσεων 210x160mm. Ένδειξη χαμηλής μπαταρίας. Με load cell μεγάλης ακρίβειας. Μπαταρίες αλκαλικές AAA (δεν συμπεριλαμβάνονται). Με load cell μεγάλης ακρίβειας.

Μοντέλο	Ικανότητα ζύγισης	Υποδιαίρεση	Διαστάσεις μηχανήματος M * Π * Υ mm	Kg	CBM	Τιμή €
BS3KG	3Kg	0,1gr	230*210*58	1,14	0,01	52
BS6KG	6Kg	0,1gr	230*210*58	1,14	0,01	58
BS10KG	10Kg	0,5gr	230*210*58	1,14	0,01	62
BS15KG	15Kg	1gr	230*210*58	1,14	0,01	62



ΖΥΓΟΣ ΕΡΓΑΣΤΗΡΙΑΚΗΣ ΧΡΗΣΗΣ

Όχι για λιανική πώληση. Απόβαρο, LCD οθόνη, μηδενισμός, LOAD CELL μεγάλης ακρίβειας, ανοξειδωτο τάσι, μπαταρίας-ρεύματος. Με μετασχηματιστή. Αλκαλικές μπαταρίες(δεν συμπεριλαμβάνονται).

Μοντέλο	Διαστάσεις mm	Διαστάσεις τασιού mm	Ικανότητα ζύγισης	Τιμή €
FEH-150	248x172x72	Ø 100	150gr / 0,01gr	95
FEH-600	248x172x72	Ø 100	600gr / 0,01gr	150
FEH-1500	248x172x72	Ø 100	1,5Kg / 0,1gr	110
FEH-3000B	248x172x72	165x140	3Kg / 1gr	68
FEH-6000	248x172x72	165x140	6Kg / 1/2gr	68
FEH-10000	248x172x72	165x140	10Kg / 2/5gr	68



ΗΛΕΚΤΡΟΝΙΚΟΣ ΖΥΓΟΣ

Για εργαστηριακή χρήση. Μηδενισμός. Απόβαρο. Οθόνη LCD με οπίσθιο φωτισμό. Load cell μεγάλης ακρίβειας. Ανοξειδωτο τάσι. Λειτουργεί με επαναφορτιζόμενη μπαταρία και προσαρμογέα (η μπαταρία δεν περιλαμβάνεται). Κατάλληλο για εστιατόρια, ξενοδοχεία, κ.λπ.



Μοντέλο	Διαστάσεις μηχανήματος Μ * Π * Υ mm	Διαστάσεις τασιού Μ * Π mm	Ικανότητα ζύγισης / υποδιαίρεση	CBM	Τιμή €
JZC-DAC-3KG	333*288*141	215x275	3Kg / 1gr	0,018	120
JZC-DAC-6KG	333*288*141	215x275	6Kg / 2gr	0,018	120
JZC-DAC-10KG	333*288*141	215x275	10Kg / 2gr	0,018	120
JZC-DAC-20KG	333*288*141	215x275	20Kg / 10gr	0,018	120
JZC-DAC-30KG	333*288*141	215x275	30Kg / 5gr	0,018	120

ΖΥΓΟΣ ΕΡΓΑΣΤΗΡΙΑΚΗΣ ΧΡΗΣΗΣ

Όχι για λιανική πώληση. Οθόνη LCD με πράσινο φωτισμό. Αυτόματο back light. Απόβαρο, μηδενισμός. Load cell μεγάλης ακρίβειας. Μπαταρίας ρεύματος. Ανοξειδωτο τάσι διαστάσεων 300x232mm. Ένδειξη χαμηλής μπαταρίας. 6V4Hh μπαταρίες2 συμπεριλαμβάνονται).



Μοντέλο	Ικανότητα ζύγισης	Υποδιαίρεση	Διαστάσεις μηχανήματος Μ * Π * Υ mm	Kg	CBM	Τιμή €
AWS-2B	2Kg	0,05gr	360*300*110	3,39	0,04	120
AWS-4B	4Kg	0,1gr	360*300*110	3,39	0,04	120
AWS-8B	8Kg	0,2gr	360*300*110	3,39	0,04	120
AWS-20B	20Kg	0,5gr	360*300*110	3,39	0,04	120
AWS-40B	40Kg	1gr	360*300*110	3,39	0,04	120

ΠΛΑΣΤΙΓΓΑ ΗΛΕΚΤΡΟΝΙΚΗ

Για εργαστηριακή και βιομηχανική χρήση. Μεγάλη οθόνη LCD, load cell υψηλής ακρίβειας. Τάσι από ανοξειδωτο ασάλι. Λειτουργεί με επαναφορτιζόμενη μπαταρία και μετασχηματιστή (η μπαταρία δεν περιλαμβάνεται).



Μοντέλο	Διαστάσεις μηχανήματος Μ * Π * Υ mm	Διαστάσεις τασιού Μ * Π mm	Ικανότητα ζύγισης / υποδιαίρεση	CBM	Τιμή €
TCS-AC-60KG	600*700*750	600*700	60Kg / 10gr	0,09	310
TCS-AC-120KG	600*700*750	600*700	120Kg / 20gr	0,09	315
TCS-AC-300KG	600*700*750	600*700	300Kg / 50gr	0,09	335
TCS-AC-600KG	600*700*750	600*700	600Kg / 200gr	0,09	440



Exclusive συσκευές - chef

Με την μέθοδο του sous vide, η απόκλιση είναι από 0,07°C - 0,1°C, ώστε να μην υπάρχουν αυξομειώσεις στην θερμοκρασία και αλλοίωση της γεύσης. Υπάρχει ομοιόμορφη θερμοκρασία σε όλο το νερό του κάδου, ώστε το προϊόν να ψήνεται ομοιόμορφα. Ψήνοντας στο νερό αντί του αέρα ή του ατμού, ο έλεγχος της θερμοκρασίας είναι πολύ πιο ακριβής. Όλοι οι αναγνωρισμένοι chef παγκοσμίως έχουν συμπεριλάβει κάποια πιάτα στο menu τους με αυτή την μέθοδο. Πλεονεκτήματα του sous vide: Το προϊόν δεν χάνει το βάρος του, δεν χάνει τις βιταμίνες του, δεν χάνει την γεύση του.

ΣΥΣΚΕΥΑΣΤΙΚΟ VACUUM

Ισχύς: 125Watt/230Volt.

Μοντέλο **CTO5OVS02**

Μήκος συγκόλλησης ≤ 30cm σακούλα

Διαστάσεις: 36.8x10.9x6.35cm

Ημιεπαγγελματική - οικιακή χρήση



ΣΥΣΚΕΥΗ ΜΑΓΕΙΡΕΜΑΤΟΣ SOUS VIDE KARAMCO

Εύρος θερμοκρασιών : 0°C ~90°C

Ακρίβεια ±0,1°C. **Για 6-15λίτρα**

Μοντέλο **CTO5OP119W10**

Λεκάνη με καπάκι

Μοντέλο **SVC10L**



Μοντέλο	Διαστάσεις μηχανήματος M * Π * Υ mm	Ισχύς 230Volt	Kg	CBM	Τιμή €
CTO5OVS02	368*109*63,5	125Watt	1	0,025	150
CTO5OP119W10	368*109*63,5	1Kw	1,1	0,025	
SVC10L	GN1/2*200			0,08	40

*Το vacuum και το sous vide πωλούνται μαζί

ΣΥΣΚΕΥΗ ΜΑΓΕΙΡΕΜΑΤΟΣ IMMERSION CIRCULATOR SOUS VIDE

Ψηφιακή ένδειξη της θερμοκρασίας και του χρόνου. Ρύθμιση χρόνου 5λεπτά-99ώρες.

Απόκλιση θερμοκρασίας οθόνης 0,1°C, ρύθμιση θερμοκρασίας 5-95°C. **Κατάλληλο για**

λεκάνη 40-45λίτρα. Απόκλιση θερμοκρασίας από την επιθυμητή +/- 0,5°C.

Αδιάβροχο IPX7. Ομοιομορφία. Θέρμανση σε όλη την επιφάνεια του νερού. Οθόνη LED.

Ηχητική ειδοποίηση όταν πέσει η στάθμη του νερού από το ελάχιστο σημείο. Λειτουργία μνήμης: του τελευταίου κύκλου μαγειρέματος, θερμοκρασίες, τα στοιχεία μαγειρέματος πριν συνδεθεί ή κλείσει λόγω διακοπής του ρεύματος.



Μοντέλο	Διαστάσεις μηχανήματος M * Π * Υ mm	Ισχύς 230Volt	Kg	CBM	Τιμή €
SV110	93*59*339	1,5Kw	1,6	0,002	370

ΣΥΣΚΕΥΗ ΜΑΓΕΙΡΕΜΑΤΟΣ IMMERSION CIRCULATOR SOUS VIDE

Ψηφιακή ένδειξη της θερμοκρασίας και του χρόνου. Ρύθμιση χρόνου 5λεπτά-

99ώρες. Απόκλιση θερμοκρασίας οθόνης 0,1°C, ρύθμιση θερμοκρασίας 5-95°C.

Κατάλληλο για λεκάνη 50-65λίτρα. Απόκλιση θερμοκρασίας από την επιθυμητή

+/- 0,5°C. Αδιάβροχο IPX7. Ομοιομορφία. Θέρμανση σε όλη την επιφάνεια του

νερού. Οθόνη LED. Ηχητική ειδοποίηση όταν ανέβει η στάθμη του νερού από το

ελάχιστο σημείο. Λειτουργία μνήμης: του τελευταίου κύκλου μαγειρέματος,

θερμοκρασίες, τα στοιχεία μαγειρέματος πριν αποσυνδεθεί ή κλείσει λόγω διακοπής του ρεύματος.



Μοντέλο	Διαστάσεις μηχανήματος M * Π * Υ mm	Ισχύς 230Volt	Kg	CBM	Τιμή €
SV310	142*160*326	2Kw	2,3	0,002	510

SOUS VIDE ΜΠΑΛΕΣ ΜΟΝΩΣΗΣ

Κατασκευασμένες από πολυπροπυλένιο. Όταν χρησιμοποιούνται η θερμοκρασία παραμένει στην λεκάνη.

Μοντέλο 2



2

SOUS VIDE ΒΑΣΗ ΣΤΗΡΙΞΗΣ

Κατάλληλο για την προετοιμασία τις σακούλας για sous vide.

Διαστάσεις: 230x182x86mm.

Μοντέλο PH10



PH10

SOUS VIDE ΕΞΑΡΤΗΜΑ ΛΕΚΑΝΗΣ INOX

Διευκολύνει την τοποθέτηση των σακουλών για το ψήσιμο μέσα στο sous vide.

Μοντέλο 22



22

Μοντέλο	Συσκ/σία	Τιμή €
2	100τμχ	28
PH10	1τμχ	65
22	1	28

ΣΦΑΙΡΟΠΟΙΗΤΗΣ

Το Spherificator είναι η πρώτη αυτόματη συσκευή σφαιροποίησης στον κόσμο. Φορητή συσκευή που παράγει έως και 700 σφαιρίδια ανά λεπτό. Εξαρτητικό εργαλείο για φαγητά, chef, μπάρμαν κ.λ.π.

Περιλαμβάνει: 1 Imperial Spherificator, 70g Sodium Alginate, 100g Calcium Chloride, 100g Sodium Citrate.



Μοντέλο	Διαστάσεις μηχανήματος Μ * Π * Υ mm	Kg	CBM	Τιμή €
SPHERIFICATOR	Ø110*310	6	0,004	150

ΣΑΚΟΥΛΑ ΚΑΠΝΙΣΜΑΤΟΣ

Μπορείτε να καπνίσετε τα φαγητά μέσα σε κυκλοθερμικό φούρνο ή ατμού. Κατασκευασμένη από ειδικό αλουμίνιο. Εύκολη στη χρήση, οικολογική, υγιεινή. Τοποθετήστε το προϊόν στην σακούλα (κρέας, ψάρι, κοτόπουλο, λαχανικά) και τοποθετήστε τα στο φούρνο στους 250°C για 15 λεπτά και μετά στους 190°C για 40-50λεπτά. Περιέχει ειδικά κομμάτια ξύλου στα τοιχώματα και δίνει γεύση και άρωμα στο φαγητό.

Διαστάσεις: 28x42cm.

Παράδειγμα καπνίσματος:

Φιλέτο ψαριού 1Kg → 30 λεπτά

Φιλέτο κοτόπουλο 1Kg → 50 λεπτά

Πατάτες 1Kg → 55 λεπτά

Λαχανικά 1Kg → 20 λεπτά

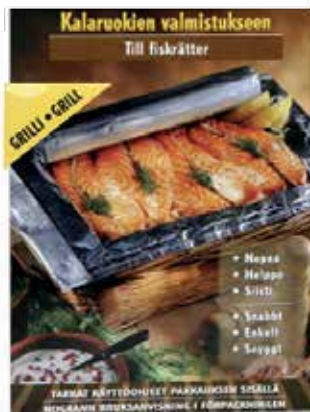

Μοντέλο	Τύπος	Διαστάσεις Μ * Π mm	Τιμή €
30024	για ψάρι	28*42	3
30212	για κρέας	48*42	3

ΜΠΛΕΝΤΕΡ ΘΕΡΜΑΙΝΟΜΕΝΟ

Ισχυρός κινητήρας, υψηλής ταχύτητας. Λεπίδες από ανοξείδωτο ασάλι, αιχμηρές και ανθεκτικές στην φθορά. Στεγανό με υψηλή ελαστικότητα για την αποτροπή διαρροών. Κανάτα κατάλληλη για επαφή με τρόφιμα, ανθεκτική σε υψηλή θερμοκρασία. Φέρνει 2 κανάτες, 1 πλαστική χωρητικότητας 1,2 λίτρων και 1 κανάτα inox χωρητικότητας 2 λίτρων. Με ηλεκτρονική ρύθμιση και οθόνη αφής που δείχνει την θερμοκρασία και την ταχύτητα. Στροφές έως 38.000rpm.



Μοντέλο	Διαστάσεις μηχανήματος Μ * Π * Υ mm	Ρυθμίσεις θέρμανσης	Ισχύς 230Volt	Kg	CBM	Price €
CB666D	210*240*520	0,7Kw	2,2Kw	7	0,033	250

ΑΦΥΓΡΑΝΤΗΡΑΣ

Ανοξείδωτη κατασκευή. Με χρονοδιακόπτη 12 ωρών. Προσφέρει άψογη αφύγρανση. Κατάλληλο για προετοιμασία βοτάνων, φρούτων, λαχανικών, ψωμιού και λουλουδιών. Αποξηραίνει γρήγορα, εύκολα, υγιεινά και φυσικά σνακ. Συνοδεύεται από 10 δίσκους ανοξείδωτους αποσπώμενους διαστάσεων 430*510mm. Θερμοκρασία 30 - 75°C. Με διακόπτη On/Off.



Μοντέλο	Διαστάσεις μηχανήματος Μ * Π * Υ mm	Ισχύς 230Volt	Kg	CBM	Τιμή €
FK-02	435*510*433	1Kw	13,8	0,10	270

KITCHEN MASTER

Μαγειρεύει σε χαμηλές θερμοκρασίες, διατηρώντας τις γεύσεις αναλλοίωτες. Κατάλληλο και για παραδοσιακές συνταγές. **Το Kitchen Master είναι ο συνδυασμός 11 συσκευών της κουζίνας, που ενσωματώνει 23 λειτουργίες που αναπαράγουν όλες τις τεχνικές μαγειρικής ώστε να καλύψει την δημιουργία άπειρων πιάτων.** Φέρει ψηφιακή μεγάλη οθόνη αφής, εύκολο στην χρήση με σύστημα θερμικής ισχύς που ελέγχει ανά πάσα στιγμή την θερμοκρασία ώστε να αποφευχθεί το κάψιμο του φαγητού. Το ισχυρό μοτέρ επιτρέπει επαγγελματικές αποδόσεις τόσο σε χαμηλές όσο και σε υψηλές στροφές, χάρη στο διπλό σύστημα γραναζιών που μεταδίδει στις λεπίδες όλη την δύναμη του κινητήρα. Το Kitchen Master είναι το μόνο πολυμηχάνημα κουζίνας που περιλαμβάνει εξάρτημα ζυμώματος ώστε να αποφευχθεί η κοπή του ζυμαριού και να αποκτήτ πιο ομοιογενές μάζα και μεγαλύτερο όγκο. Χάρη στο σύστημα υπερδύναμης του κινητήρα μπορεί να μαγειρεύει 2,5Kg μάζας με εξαιρετικό αποτέλεσμα. Ο ανοξείδωτος κάδος χωρητικότητας 3,3λίτρων επιτρέπει το μαγείρεμα για περισσότερους πελάτες. Ο χρήστης μπορεί να προγραμματίσει όλες τις παραμέτρους κάθε λειτουργίας ανάλογα με τη γεύση τους, γεγονός που το καθιστά πλήρως εξατομικευμένο. Με 10 ταχύτητες κοπής, ρυθμιζόμενο χρόνο από 1 δευτερόλεπτο έως 12 ώρες και έλεγχο της θερμοκρασίας από 37 έως 120°C. Με αυτές τις προσαρμογές μπορείτε να επεξεργάζεστε τα τρόφιμα για καθημερινές συνταγές αλλά και πιο σύνθετες. Κάνει vacuum 2 επιπέδων ώστε να κάνει ταυτόχρονα έως και 3 επεξεργασίες. Με προηγμένο σύστημα ασφαλείας και αισθητήρα κλεισίματος που δεν επιτρέπει την λειτουργία του εάν δεν έχει κλείσει το καπάκι. Μέγιστη θερμοκρασία : 120°C. Ισχύς : 1700Watt/230Volt. Χωρητικότητα : 3,3 λίτρα



**Πολλές
συνταγές
διαθέσιμες**



κόβει



λιανίζει



τρίβει



μαγειρεύει
στον ατμό



χτυπά



ψήνει



ζυμώνει



ανακατεύει



χτυπά

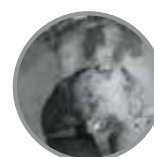

σπάει πάγο

Μοντέλο	Διαστάσεις μηχανήματος Μ * Π * Υ mm	Ισχύς 230Volt	Kg	CBM	Τιμή €
CY009	395*250*330	1,7Kw	8	0,04	540

Στις τιμές δεν περιλαμβάνεται ο ΦΠΑ

Φούρνοι

ΦΟΥΡΝΟΣ ΠΙΤΣΑΣ ΗΛΕΚΤΡΙΚΟΣ

Ανοξείδωτη κατασκευή. Χωρητικότητα: 1 πίτσα Ø300 mm. Ρυθμιζόμενη θερμοκρασία: 60-300°C. Φέρει δίσκίδια διαστάσεων 360*350 mm.



Μοντέλο	Διαστάσεις μηχανήματος Μ * Π * Υ mm	Ισχύς 230Volt	Kg	CBM	Τιμή €
FP-04D	486*380*188	1,13Kw	8,3	0,04	180

ΦΟΥΡΝΟΣ ΠΙΤΣΑΣ ΗΛΕΚΤΡΙΚΟΣ

Ανοξείδωτη κατασκευή. Χωρητικότητα: 1 πίτσα Ø300mm σε κάθε θαλάμη. Ρυθμιζόμενη θερμοκρασία: 60 - 300 °C. Φέρει δίσκίδια διαστάσεων: 360*350 mm.



Μοντέλο	Διαστάσεις μηχανήματος Μ * Π * Υ mm	Ισχύς 230Volt	Kg	CBM	Τιμή €
FP-03A	486*380*331	2,26Kw	14,7	0,07	310

ΦΟΥΡΝΟΣ ΠΙΤΣΑΣ ΗΛΕΚΤΡΙΚΟΣ

Κατασκευή από ανοξείδωτο ασάλι. Ρυθμιζόμενη θερμοκρασία 0-350°C. Διαστάσεις θαλάμου: 40 * 40cm. Κατάλληλο για μία πίτσα 40cm. Εσωτερικός θάλαμος με πέτρα.



Μοντέλο	Τύπος	Διαστάσεις μηχανήματος Μ * Π * Υ mm	Ισχύς 230Volt	Kg	CBM	Τιμή €
HEP-1ST	μονός	560*570*280	2Kw	24	0,1	230
HEP-2ST	διπλός	560*570*44	3Kw	33	0,17	320

ΦΟΥΡΝΟΣ ΚΥΚΛΟΘΕΡΜΙΚΟΣ

Κατασκευή από ανοξείδωτο ατσάλι. Αποτελεσματική κατανομή θερμότητας. Εξοπλισμένο με ένα μοτέρ. Ένδειξη θερμοκρασίας. Εύκολος στον καθαρισμό. Με τέσσερα λαστιχένια πόδια. Χωρητικότητα 2 σχάρες ή 42 λίτρα. Θερμοστάτης 60-250°C. Χρονοδιακόπτης 120 λεπτών. Διακόπτης ON/OFF. Διπλό γυαλί στην πόρτα. Διαστάσεις του θαλάμου: 458 * 333 * 290 mm. Διαστάσεις σχάρας: 430 * 325mm.



Μοντέλο	Διαστάσεις μηχανήματος Μ * Π * Υ mm	Ισχύς 230Volt	Kg	CBM	Τιμή €
H7424T	590*480*350	1,7Kw	12	0,12	350

ΦΟΥΡΝΟΣ ΚΥΚΛΟΘΕΡΜΙΚΟΣ

Κατασκευή από ανοξείδωτο ατσάλι. Αποτελεσματική κατανομή θερμότητας. Εξοπλισμένο με ένα μοτέρ. Ένδειξη θερμοκρασίας. Εύκολος στον καθαρισμό. Με τέσσερα πόδια από καουτσούκ. Ρυθμιζόμενος θερμοστάτης 0-250°C. Χρονοδιακόπτης 120 λεπτά. Με φωτισμό στο θάλαμο και διπλό τζάμι στην πόρτα. Διαστάσεις θαλάμου: 355 * 330 * 220mm. Χωρητικότητα 3 σχάρες ή 21 λίτρα. Διαστάσεις σχάρας: GN 1/2 (325 * 265mm).



Μοντέλο	Διαστάσεις μηχανήματος Μ * Π * Υ mm	Ισχύς 230Volt	Kg	CBM	Τιμή €
H7210B	475*510*380	2,1Kw	15,5	0,11	470

ΦΟΥΡΝΟΣ ΚΥΚΛΟΘΕΡΜΙΚΟΣ

Κατασκευή από ανοξείδωτο ατσάλι. Αποτελεσματική κατανομή θερμότητας. Εξοπλισμένο με ένα μοτέρ. Ένδειξη θερμοκρασίας. Εύκολος στον καθαρισμό. Με τέσσερα λαστιχένια πόδια. Με θερμοστάτη. Διαστάσεις του θαλάμου: 380 * 305 * 270mm. Χωρητικότητα: 3 gastronorm 1 / 2GN (325 * 265mm).



Μοντέλο	Διαστάσεις μηχανήματος Μ * Π * Υ mm	Ισχύς 230Volt	Kg	CBM	Τιμή €
EN-10	555*488*387	2,5Kw	23	0,12	470

ΦΟΥΡΝΟΣ ΚΥΚΛΟΘΕΡΜΙΚΟΣ

Κατασκευή από ανοξείδωτο ασάλι. Αποτελεσματική κατανομή θερμότητας. Εξοπλισμένο με ένα μοτέρ. Ένδειξη θερμοκρασίας. Εύκολο καθαρισμό. Με τέσσερα πόδια από καουτσούκ. Με φωτισμό στο θάλαμο και διπλό τζάμι στην πόρτα. Εμαγιέ εσωτερικά. Με χρονοδιακόπτης 120 λεπτά. Ρυθμιζόμενος θερμοστάτης 0-250°C. Χωρητικότητα: 4 σχάρες ή 71 λίτρα. Διαστάσεις του θαλάμου: 465 * 420 * 370 mm. Διαστάσεις σχάρας: 430 * 340mm.



Μοντέλο	Διαστάσεις μηχανήματος Μ * Π * Υ mm	Ισχύς 230Volt	Kg	CBM	Τιμή €
H7571A	675*580*500	2,8Kw	31,6	0,2	440

ΦΟΥΡΝΟΣ ΚΥΚΛΟΘΕΡΜΙΚΟΣ ΜΕ GRILL

Κατασκευή από ανοξείδωτο ασάλι. Αποτελεσματική κατανομή θερμότητας. Εξοπλισμένο με δύο μοτέρ. Ένδειξη θερμοκρασίας. Εύκολος στον καθαρισμό. Με τέσσερα πόδια από καουτσούκ. Με θερμοστάτη, χρονοδιακόπτη και grill στο πάνω μέρος. Χωρητικότητα 4 λαμαρίνες διαστάσεων 454 * 327 mm. Διαστάσεις θαλάμου: 460 * 370 * 360mm.



Μοντέλο	Διαστάσεις μηχανήματος Μ * Π * Υ mm	Ισχύς 230Volt	Kg	CBM	Τιμή €
EN-20 ECO GRILL	595*530*570	4Kw	39	0,20	730

ΦΟΥΡΝΟΣ ΚΥΚΛΟΘΕΡΜΙΚΟΣ

Κατασκευή από ανοξείδωτο ασάλι. Αποτελεσματική κατανομή θερμότητας. Εξοπλισμένο με έναν μοτέρ. Ένδειξη θερμοκρασίας. Εύκολος στον καθαρισμό. Με τέσσερα πόδια από καουτσούκ. Εμαγιέ εσωτερικά. Με χρονοδιακόπτη 105 λεπτά. Στοιχεία θέρμανσης πάνω-κάτω. Με αναπνευστήρα. Ρυθμιζόμενος θερμοστάτης: 50-300 ° C. Χωρητικότητα: 4 * GN1/1 με ύψος 65mm. Αντιστάσεις πάνω κάτω. Με βεντουλατέρ. Ρυθμιζόμενο θερμοστάτη: 50-300°C. Χωρητικότητα: 4* GN1/1 ύψους 65mm.



Μοντέλο	Διαστάσεις μηχανήματος Μ * Π * Υ mm	Ισχύς 230Volt	Kg	CBM	Τιμή €
ECO4000	796*670*580	4Kw	70	0,35	930

ΦΟΥΡΝΟΣ ΚΥΚΛΟΘΕΡΜΙΚΟΣ

Κατασκευή από ανοξείδωτο ασάλι. Αποτελεσματική κατανομή θερμότητας. Ένδειξη θερμοκρασίας. Εύκολος στον καθαρισμό. Με τέσσερα πόδια από καουτσούκ. Με 2 μοτέρ και αυτόματη αντίστροφη. Χρονοδιακόπτης 105 λεπτά. Ρυθμιζόμενος θερμοστάτης 50 - 300°C. Χωρητικότητα 4 λαμαρίνες 600 * 400mm. Διαστάσεις θαλάμου: 700 * 360 * 400mm.



Μοντέλο	Διαστάσεις μηχανήματος Μ * Π * Υ mm	Ισχύς 230Volt	Kg	CBM	Τιμή €
YSD-8AS	834*672*572	6,4Kw	73	0,36	1.200

ΦΟΥΡΝΟΣ - BITPINA ΓΙΑ BAO BUNS

Επιτραπέζιο KARAMCO. Ηλεκτρικό με υγρασία. Με θερμοστάτη και ενδεικτική λυχνία λειτουργίας. Με διακόπτη ON/OFF και ξεχωριστό διακόπτη για το φωτισμό.



Μοντέλο	Διαστάσεις μηχανήματος Μ * Π * Υ mm	Ισχύς 230Volt	Kg	CBM	Τιμή €
HW-600H	480*540*840	1,6Kw	36	0,35	450

ΦΟΥΡΝΟΣ ΜΙΚΡΟΚΥΜΜΑΤΩΝ

Οικιακό, λευκό χρώμα. Με αυτόματη απόψυξη και χρονομέτρο 30 λεπτών. Έχει 5 επιλογές ισχύος. Διαστάσεις περιστρεφόμενης πλάκας Ø24,5cm. Χωρητικότητα 20 λίτρα.



Μοντέλο	Διαστάσεις μηχανήματος Μ * Π * Υ mm	Ισχύς 230Volt	Kg	CBM	Τιμή €
MMW50C	454*330*262	700Watt	10,5	0,08	75

ΦΟΥΡΝΟΣ ΜΙΚΡΟΚΥΜΜΑΤΩΝ

Οικιακός, λευκού χρώματος. Με αυτόματη απόψυξη και χρονοδιακόπτη 30 λεπτών. Φέρει 5 επιλογές ισχύος. Διαστάσεις περιστρεφόμενου πιάτου Ø31εκ. Χωρητικότητα 31λίτρα.



Μοντέλο	Διαστάσεις μηχανήματος M * Π * Υ mm	Ισχύς 230Volt	Kg	CBM	Τιμή €
MMW608	520*530*300	900Watt	17	0,15	115

ΦΟΥΡΝΟΣ ΜΙΚΡΟΚΥΜΜΑΤΩΝ

Ημιεπαγγελματικός με grill. Φέρει ανοξείδωτη θάλαμη. Με αυτόματη απόψυξη και χρονοδιακόπτη 60 λεπτών. Φέρει 5 επιλογές ισχύος. Με ηχητική ειδοποίηση όταν τελειώνει η προγραμματισμένη λειτουργία του. Με 6 προγράμματα αποθήκευσης. Κόκκινη οθόνη LED. Λειτουργία κλειδώματος για την ασφάλεια των παιδιών. Διαστάσεις περιστρεφόμενου πιάτου Ø31,5εκ. Χωρητικότητα 31λίτρα. Ισχύς μικροκυμάτων: 900Watt. Ισχύς grill: 1200Watt.



Μοντέλο	Διαστάσεις μηχανήματος M * Π * Υ mm	Ισχύς 230Volt	Kg	CBM	Τιμή €
MEG60A-2	520*430*300	900-1200Watt	17,5	0,13	185

ΦΟΥΡΝΟΣ ΜΙΚΡΟΚΥΜΜΑΤΩΝ

Ανοξείδωτη κατασκευή. Με περιστρεφόμενο πιάτο. Κατάλληλο για πιάτα έως Ø 270 mm. Διαστάσεις θάλαμης: 344*340*220mm. Με grill και πρόγραμμα απόψυξης. Χωρητικότητα: 23liters. Χρονοδιακόπτης: 99λεπτά. Ισχύς: 900 Watt/230Volt. Κατανάλωση: 1400 Watt/230Volt.



Μοντέλο	Διαστάσεις μηχανήματος M * Π * Υ mm	Ισχύς 230Volt	Kg	CBM	Τιμή €
MWOA3GR/MWOA3	483*400*280	900-1400Watt	14,5	0,09	245

ΦΟΥΡΝΟΣ ΜΙΚΡΟΚΥΜΜΑΤΩΝ

Ανοξείδωτη κατασκευή εσωτερικά, μεταλλικός εξωτερικά. Ηλεκτρονική ένδειξη. Τρεις λειτουργίες: μικροκύματα, κυκλοθερμικός και grill, συνδυασμός και των 2. Με προσαρμοζόμενο εσωτερικό ράφι στην θαλάμη. Περιστρεφόμενο πιάτο. Κατάλληλο για πιάτα Ø315mm. Ηχητική ειδοποίηση όταν ολοκληρωθεί ο επιθυμητός χρόνος. Χωρητικότητα: 34 λίτρα. Ισχύς εξόδου μικροκυμάτων: 900Watt. Με 11 επίπεδα ισχύς. Διαστάσεις θαλάμης: 405*351*238mm.



Μοντέλο	Διαστάσεις μηχανήματος Μ * Π * Υ mm	Ισχύς 230Volt	Kg	CBM	Τιμή €
D90D34ESXLRII-Y8	498*549*376	900Watt	25,2	0,15	370

ΦΟΥΡΝΟΣ ΜΙΚΡΟΚΥΜΜΑΤΩΝ

Επαγγελματικός, βαρέως τύπου. Ανοξείδωτη κατασκευή. Με ενδιάμεσο ράφι και 3 επίπεδα ισχύς. Ηλεκτρονική ρύθμιση και ένδειξη των λειτουργιών. Διαστάσεις θαλάμης: 374*378*224mm, χωρητικότητα 30 λίτρα, ceramic board. 2 magnetron.



Μοντέλο	Διαστάσεις μηχανήματος Μ * Π * Υ mm	Ισχύς 230Volt	Kg	CBM	Τιμή €
P180M30ASL-YL	490*637*405	1800Watt	34,5	0,16	550



Ψύξη

ΒΙΤΡΙΝΑ ΘΕΡΜΑΙΝΟΜΕΝΗ ΕΠΙΤΡΑΠΕΖΙΑ KARAMCO

Με 4 ράφια. Ανοξείδωτη κατασκευή. Με ρυθμιζόμενο θερμοστάτη +30°C/+90°C. Με λαστιχένια πόδια.



Μοντέλο	Διαστάσεις μηχανήματος Μ * Π * Υ mm	Ισχύς 230Volt	Kg	CBM	Τιμή €
SP03080	595*390*500	1,35Kw	22	0,34	380
SP03100	755*390*582	2Kw	38	0,45	480

ΒΙΤΡΙΝΑ ΘΕΡΜΑΙΝΟΜΕΝΗ ΕΠΙΤΡΑΠΕΖΙΑ KARAMCO

Με εσωτερικό φωτισμό LED στην κορυφή. Με ρυθμιστή θερμοκρασίας και ψηφιακή οθόνη. 3 ρυθμιζόμενα ράφια επιχρωμιωμένα. Μπροστινό καμπύλο τζάμι. Με συρόμενες πόρτες και λαστιχένια πόδια. Εύκολο καθαρισμό. Ρυθμιζόμενη θερμοκρασία + 30 / + 90°C.

ΜΕΙΩΣΗ ΤΙΜΗΣ

Μοντέλο	Χωρ/τα	Διαστάσεις μηχανήματος Μ * Π * Υ mm	Ισχύς 230Volt	Kg	CBM	Τιμή €
RTR-120L/HW-120	120Lit	678*568*670	1,1Kw	48	0,29	590
RTR-160L/HW-160	160Lit	856*568*670	1,5Kw	56	0,37	660



ΒΙΤΡΙΝΑ ΘΕΡΜΑΙΝΟΜΕΝΗ ΕΠΙΤΡΑΠΕΖΙΑ KARAMCO

Με φωτισμό LED, ηλεκτρονική ρύθμιση και ένδειξη της θερμοκρασίας. Φέρει 3 ράφια. Με διπλό τζάμι. Θερμοκρασία: +30°C / +90°C.

Μοντέλο	Χωρ/τα	Διαστάσεις μηχανήματος Μ * Π * Υ mm	Ισχύς 230Volt	Kg	CBM	Τιμή €
RTR-130L-1	130lt	678*568*670	1,1Kw	48	0,29	670
RTR-160L-2	160lt	857*568*698	1,5Kw	52	0,38	820



ΒΙΤΡΙΝΑ ΘΕΡΜΑΙΝΟΜΕΝΗ ΕΠΙΤΡΑΠΕΖΙΑ KARAMCO

Με δύο ράφια. Θερμοστάτη για την ρύθμιση της θερμοκρασίας από 40-65°C. Συρόμενες πόρτες. Ανοξείδωτη.

Μοντέλο	Διαστάσεις mm	Ισχύς 230Volt	Βάρος Kg	CBM	Τιμή €
GN-660HRT	660*530*730	0,45Kw	55	0,58	690
GN-900HRT	900*530*730	1,3Kw	70	0,75	720
GN-1200HRT	1200*530*730	1,3Kw	85	0,95	800



ΒΙΤΡΙΝΑ ΘΕΡΜΑΙΝΟΜΕΝΗ ΕΠΙΤΡΑΠΕΖΙΑ ΚΑΡΑΜΣΟ

Τεχνικά χαρακτηριστικά: Με φωτισμό LED, ηλεκτρονική ρύθμιση και ένδειξη της θερμοκρασίας. Φέρει 3 ρυθμιζόμενα ράφια. Θερμοκρασία: +30 °C / +90 °C. Χωρητικότητα 130lit.



Μοντέλο	Διαστάσεις mm	Ισχύς 230Volt	Βάρος Kg	CBM	Τιμή €
RTR-130-L-2	779*590*685	1,1Kw	55,4	0,68	940

ΒΙΤΡΙΝΑ ΘΕΡΜΑΙΝΟΜΕΝΗ SELF SERVICE

Ανοξειδωτή κατασκευή. Εσωτερικά με φωτισμό LED. Ρυθμιζόμενη θερμοκρασία και ψηφιακός έλεγχος. Με 3 ρυθμιζόμενα ράφια χρωμίου. Θερμοκρασία +30°C/+90°C. Με 4 ρόδες, οι 2 από αυτές με φρένο.



Μοντέλο	Χωρ/τα	Διαστάσεις μηχανήματος M * Π * Υ mm	Ισχύς 230Volt	Kg	CBM	Τιμή €
RTR-220L	220Lit	494*600*1742	2Kw	67	0,56	1.800

ΒΙΤΡΙΝΑ ΨΥΧΟΜΕΝΗ ΕΠΙΤΡΑΠΕΖΙΑ ΚΑΡΑΜΣΟ

Με εσωτερικό φωτισμό LED στην κορυφή. Με ρυθμιστή θερμοκρασίας και ψηφιακή οθόνη. 3 ρυθμιζόμενα ράφια επιχρωμιωμένα. Μπροστινό καμπύλο τζάμι. Με συρόμενες πόρτες και λαστιχένια πόδια. Εύκολη στον καθαρισμό. Βεβαιωμένη ψύξη, αυτόματη απόψυξη. Θερμοκρασία: 0°C/+12°C.

ΜΕΙΩΣΗ ΤΙΜΗΣ



Μοντέλο	Χωρ/τα	Διαστάσεις μηχανήματος M * Π * Υ mm	Ισχύς 230Volt	Kg	CBM	Τιμή €
RTW-100L/CW-100	100lit	682*450*675	0,16Kw	39	023	560

ΒΙΤΡΙΝΑ ΨΥΧΟΜΕΝΗ ΕΠΙΤΡΑΠΕΖΙΑ KARAMCO

Με εσωτερικό φωτισμό LED στην κορυφή. Με ρυθμιστή θερμοκρασίας και ψηφιακή οθόνη. 3 ρυθμιζόμενα ράφια επιχρωμιωμένα.Μπροστινό καμπύλο τζάμι. Με συρόμενες πόρτες και λαστιχένια πόδια. Εύκολη στον καθαρισμό. Βεβιασμένη ψύξη, αυτόματη απόψυξη. Θερμοκρασία: 0°C/+12°C.



ΜΕΙΩΣΗ ΤΙΜΗΣ

Μοντέλο	Διαστάσεις ραφιού Μ * Π mm	Χωρ/τα	Διαστάσεις μηχανήματος Μ * Π * Υ mm	Ισχύς 230Volt	Kg	CBM	Τιμή €
RTW-120L/CW-120	550*340	120Lit	696*568*686	1,1Kw	64	0,29	740
RTW-160L/CW-160	680*340	160Lit	874*568*686	1,5Kw	71	0,37	840

ΒΙΤΡΙΝΑ ΨΥΧΟΜΕΝΗ ΕΠΙΤΡΑΠΕΖΙΑ KARAMCO

Με δύο ράφια. Ηλεκτρονική ρύθμιση και ένδειξη της θερμοκρασίας. Με φωτισμό LED.Συρόμενες πόρτες. Ψύξη +2/+8°C. Ανοξείδωτη. Βεβιασμένη κυκλοφορία αέρα. Freon R134a.



Μοντέλο	Διαστάσεις mm	Ισχύς 230Volt	Βάρος Kg	CBM	Τιμή €
GN-660RT	660*530*730	450	55	0,58	810
GN-900RT	900*530*730	550	70	0,75	880
GN-1200RT	1200*530*730	650	85	0,95	960

ΒΙΤΡΙΝΑ ΨΥΧΟΜΕΝΗ ΕΠΙΤΡΑΠΕΖΙΑ KARAMCO

Με ρυθμιστή θερμοκρασίας και ψηφιακή οθόνη. 3 ρυθμιζόμενα ράφια επιχρωμιωμένα.Μπροστινό καμπύλο τζάμι. Με συρόμενες πόρτες και λαστιχένια πόδια. Εύκολη στον καθαρισμό. Βεβιασμένη ψύξη, αυτόματη απόψυξη. Θερμοκρασία: +2°C/+8°C.



Μοντέλο	Χωρ/τα	Διαστάσεις μηχανήματος Μ * Π * Υ mm	Ισχύς 230Volt	Kg	CBM	Τιμή €
RTW-130L-2	130Lit	795*590*685	200 Watt	66	0,35	950
RTW-201L/CW-200	201Lit	1217*590*685	375 Watt	85	0,53	1.400

ΒΙΤΡΙΝΑ ΨΥΧΟΜΕΝΗ ΕΠΙΤΡΑΠΕΖΙΑ KARAMCO

Ανοξείδωτη κατασκευή. Ψηφιακός έλεγχος και προβολή της θερμοκρασίας. Αυτόματη απόψυξη. Στατική ψύξη. Με ανοιγόμενο τζάμι. On/off διακόπτη. Ρυθμιζόμενα λαστιχένια ποδαράκια. Συρόμενα πορτάκια. Εύκολη στον καθαρισμό. Freon R134a. Θερμοκρασία: +2°C / +12°C.



Μοντέλο	Χωρ/τα	Διαστάσεις μηχανήματος Μ * Π * Υ mm	Ισχύς 230Volt	Kg	CBM	Τιμή €
RTW-118L	118lit	695*882*417	110Watt	38,5	0,29	730

ΒΙΤΡΙΝΑ ΠΑΓΩΤΟΥ ΕΠΙΤΡΑΠΕΖΙΑ

Ανοξείδωτη κατασκευή. Ψηφιακή προβολή και έλεγχος της θερμοκρασίας. Αυτόματη απόψυξη. Ανακλινόμενο τζάμι προστασίας. Με διακόπτη On/off. Με ρυθμιζόμενα λαστιχένια ποδαράκια. Freon R134a or R600a. Class 4. Εύκολη στον καθαρισμό. Χωρητικότητα 8 GN1/6. Θερμοκρασία -18/-25°C



RTD-67L



RTD-77L

Μοντέλο	Χωρ/τα	Διαστάσεις μηχανήματος Μ * Π * Υ mm	Ισχύς 230Volt	Kg	CBM	Τιμή €
RTD-67 L	67Lit	767*612*328	140Watt	25	0,18	1.000
RTD-77L	77Lit	805*666*305	140Watt	38	0,18	1.120



Στις τιμές δεν περιλαμβάνεται ο ΦΠΑ

ΒΙΤΡΙΝΑ ΕΠΙΤΡΑΠΕΖΙΑ ΓΙΑ GN

Ανοξείδωτη κατασκευή. Με τζάμι από τις 3 πλευρές.
Στατική ψύξη. Με ρυθμιζόμενα ποδαράκια. Αυτόματη
απόψυξη. Δέχεται GN1/4*150mm ή GN1//3*150mm (δεν
περιλαμβάνονται τα GN). FREON R134A



Μοντέλο	Χωρ/τα	Διαστάσεις μηχανήματος Μ * Π * Υ mm	Ισχύς 230Volt	Kg	CBM	Τιμή €
VETRO0	5 x GN1/4 h15cm	1200*335*435	110 Watt	25	0,18	520
VETRO2	7 x GN1/4 h15cm	1500*335*435	110 Watt	29	0,23	570
VETRO3	8 x GN1/4 h15cm	1800*335*435	125 Watt	32	0,28	650
VETRO4	10 x GN1/4 h15cm	2000*335*435	125 Watt	34	0,32	690
VETRO5	4 x GN1/3 h15cm	1200*395*435	110 Watt	28	0,19	570
VETRO6	6 x GN1/3 h15cm	1500*395*435	115 Watt	31	0,24	620
VETRO7	8 x GN1/3 h15cm	1800*395*435	125 Watt	35	0,29	790
VETRO8	9 x GN1/3 h15cm	2000*395*435	125 Watt	37	0,33	810

ΒΙΤΡΙΝΑ ΨΥΧΟΜΕΝΗ SELF SERVICE

Ανοξείδωτη 201 κατασκευή. Συνοδεύεται από κουρτίνα νυκτός. Φέρει εσωτερικά LED φωτισμό. Ρυθμιζόμενη θερμοκρασία και ψηφιακός έλεγχος. Με 3 ρυθμιζόμενα ράφια. Φέρει 4 ρόδες από τις οποίες οι 2 με φρένο. Βεβιασμένη ψύξη. Freon R404a. Θερμοκρασία +2°C/+10°C.



Μοντέλο	Διαστάσεις μηχανήματος Μ * Π * Υ mm	Ισχύς 230Volt	Kg	CBM	Τιμή €
GN-700OC	700*670*1900	980Watt	115	1,0	1.980
GN-1000OC	1000*670*1900	1100Watt	148	1,55	2.300
GN1500OC	1500*670*1900	1400Watt	191	2,2	2.980

ΒΙΤΡΙΝΑ ΨΥΧΟΜΕΝΗ SELF SERVICE

Ανοξείδωτη 201 κατασκευή. Συνοδεύεται από κουρτίνα νυκτός. Φέρει εσωτερικά LED φωτισμό. Ρυθμιζόμενη θερμοκρασία και ψηφιακός έλεγχος. Με 3 ρυθμιζόμενα ράφια. Φέρει 4 ρόδες από τις οποίες οι 2 με φρένο. Βεβιασμένη ψύξη. Freon R134a or R404a. Temperature +2°C/+10°C.



Μοντέλο	Χωρ/τα	Διαστάσεις μηχανήματος Μ * Π * Υ mm	Ισχύς 230Volt	Kg	CBM	Τιμή €
RTS-250L	250Lit	686*610*1740	1,56Kw	115	0,8	2.110

ΒΙΤΡΙΝΑ ΑΝΑΨΥΚΤΙΚΩΝ ΚΑΡΑΜCO

Στατική ψύξη με βεντυλατέρ. Φέρει 2 πόδια και 2 ρόδες. Θερμοκρασία 0°C/+10°C. FREON R134a ή R600a. Με μηχανικό θερμοστάτη. Ψυκτικό μοτέρ LG. Class ST. Με ανοιγόμενες πόρτες. Αυτόματη απόψυξη. Με φωτισμό στη θαλάμη. Διπλό τζάμι και κλειδαριά.



SC630FH



SC908FH



Μοντέλο	Χωρητικότητα Ράφια	Χωρητικότητα Lit	Διαστάσεις μηχανήματος Μ * Π * Υ mm	Ισχύς 230Volt	Kg	CBM	Τιμή €
SC 630FH	8x 398*528	630	925*695*1990	350 Watt	110	1,66	980
SC 908FH	8x 585*528	880	1295*695*1990	360Watt	147	2,33	1.070

ΒΙΤΡΙΝΑ ΨΥΧΟΜΕΝΗ ΕΠΙΤΡΑΠΕΖΙΑ

Με εσωτερικό φωτισμό και ρυθμιζόμενη θερμοκρασία. Ράφια προσαρμόσιμα πλαστικοποιημένα. Στατική ψύξη, αυτόματη απόψυξη. Θερμοκρασία +4°C/+10°C. Βαμμένο μέταλλο με πλαστικό. Φέρει 2 ή 3 σχάρες. Διπλό τζάμι στις 4 πλευρές. FREON R134a. Σταθερά πόδια.

ΜΕΙΩΣΗ ΤΙΜΗΣ



WHITE

BLACK

SILVER

Μοντέλο	Χωρητικότητα	Διαστάσεις μηχανήματος Μ * Π * Υ mm	Ισχύς 230Volt	Kg	CBM	Τιμή €
RT-58L white	58lit	428*386*810	160Watt	30Kg	0,15	405
RT-58L silver	58lit	428*386*810	160Watt	30Kg	0,15	470
RT-58L black/CL-58BLACK	58lit	428*386*810	160Watt	30Kg	0,15	405
RT-78L white	78lit	428*386*960	160Watt	34Kg	0,18	420
RT-78L silver/CL-78SILVER	78lit	428*386*960	160Watt	34Kg	0,18	485
RT-78L black	78lit	428*386*960	160Watt	34Kg	0,18	420

Στις τιμές δεν περιλαμβάνεται ο ΦΠΑ

ΒΙΤΡΙΝΑ ΨΥΧΟΜΕΝΗ ΕΠΙΔΑΠΕΔΙΑ

Ψύξη με βεντυλατέρ. Φρεόν R134a ή R290. Εσωτερικός φωτισμός LED. Ψηφιακός έλεγχος της θερμοκρασίας. Τζάμια και από τις 4 πλευρές. Πόρτα με κουρμπαραριστό τζάμι. Αυτόματη απόψυξη. Θερμοκρασία: +2°C /+10°C



Μοντέλο	Τύπος	Ισχύς 230Volt	Διαστάσεις μηχανήματος Μ * Π * Υ mm	Χωρητικότητα	Kg	CBM	Τιμή €
CL-238BLACK	μαύρη	250Watt	515*485*1690	238lit	76	0,65	1.090
CL-238SILVER	ασημί	250Watt	515*485*1690	238lit	76	0,65	1.135
CL-288BLACK	μαύρη	325Watt	515*485*1895	288lit	89	0,72	1.210
CL-288SILVER	ασημί	325Watt	515*485*1895	288lit	89	0,72	1.270

ΨΥΓΕΙΑ BAR

Μαύρα εξωτερικά και λευκά εσωτερικά. Ψηφιακός έλεγχος και έλεγχος της θερμοκρασίας. Πόρτες με αυτόματο κλείσιμο. Με λευκά ρυθμιζόμενα ράφια. LED φωτισμός. Με ανοιγόμενες ή συρόμενες πόρτες. Ρυθμιζόμενη θερμοκρασία: +2°C/+10°C.



Μοντέλο	Διαστάσεις μηχανήματος Μ * Π * Υ mm	Πόρτες	Ισχύς 230Volt	Kg	CBM	Τιμή €
GN-126H	600x505x895	1 ανοιγόμενη	250Watt	47	0,29	510
GN-220H	920x505x895	2 ανοιγόμενες	280Watt	63	0,45	600
GN-220HS	920x505x895	2 συρόμενες	280Watt	63	0,45	660
GN-320H	1335x510x895	3 ανοιγόμενες	350Watt	82	0,66	685
GN-320HS	1335x505x895	3 συρόμενες	350Watt	82	0,66	750

ΨΥΓΕΙΑ BAR

Ανοξείδωρα εξωτερικά και λευκά εσωτερικά. Ψηφιακός έλεγχος και έλεγχος της θερμοκρασίας. Πόρτες με αυτόματο κλείσιμο. Με λευκά ρυθμιζόμενα ράφια. LED φωτισμός. Με ανοιγόμενες ή συρόμενες πόρτες. Ρυθμιζόμενη θερμοκρασία: +2°C/+10°C.



Μοντέλο	Διαστάσεις μηχανήματος Μ * Π * Υ mm	Πόρτες	Ισχύς 230Volt	Kg	CBM	Τιμή €
GN-126L	600x505x895	1 ανοιγόμενη	250Watt	47	0,29	740
GN-220L	920x505x895	2 ανοιγόμενες	280Watt	63	0,45	850
GN-220LS	920x505x895	2 συρόμενες	280Watt	63	0,45	875
GN-320L	1335x510x895	3 συρόμενες	350Watt	82	0,66	1.000
GN-320LS / BBT350SS	1335x505x895	3 συρόμενες	350Watt	82	0,66	1.050

ΒΙΤΡΙΝΑ ΚΡΑΣΙΩΝ

Μονοζωνική (μιας θερμοκρασίας). Φέρει εσωτερικό φωτισμό και διπλό τζάμι στην πόρτα. Πόρτα με μαύρο πλαίσιο και κλειδαριά. Η χωρητικότητα είναι σε φυάλες χωρίς τα ράφια. Θερμοκρασία +5°C ~ +22°C. FREON R600a.



Μοντέλο	Χωρητικότητα	Ράφια	Διαστάσεις μηχανήματος Μ * Π * Υ mm	Ισχύς 230Volt	Kg	CBM	Τιμή €
YC-103	103lit ή 48 φυάλες	3 + 1	595x590x840	85Watt	48	0,32	530
YC-270	270lit ή 96 φυάλες	8 + 1	595x590x1640	150Watt	75	0,6	840
YC-450	450lit ή 193 φυάλες	9 + 1	595x590x1800	160Watt	90	0,7	980

ΒΙΤΡΙΝΑ ΚΡΑΣΙΩΝ

Διζωνική (δύο θερμοκρασιών). Εσωτερικός φωτισμός και διπλό τζάμι στην πόρτα. Με ξύλινα ράφια. Φέρει οθόνη LCD. Θερμοκρασία +5°C/+22°C και +12°C/+22°C. FREON R134a ή R600a. Υγρασία 60%.



Μοντέλο	Χωρητικότητα	Ράφια	Διαστάσεις μηχανήματος Μ * Π * Υ mm	Ισχύς 230Volt	Kg	CBM	Τιμή €
H120D-A1F	320lit ή 83 φυάλες	12	590*680*1630	165Watt	85	0,6	1.060

ΨΥΧΟΜΕΝΕΣ & ΘΕΡΜΑΙΝΟΜΕΝΕΣ ΒΙΤΡΙΝΕΣ

Επιδαπέδια βιτρίνα KARAMCO. Φέρει 2 ράφια ρυθμιζόμενα και πάτο. Με σκληρυμένο γυαλί. Διπλά τζάμια. Αυτόματη απόψυξη και αυτόματος εξατμιστής για το νερό. Με φωτισμό LED. FREON R290.



Μοντέλο	Τύπος	Θερμοκρασία	Χωρητικότητα	Διαστάσεις μηχανήματος Μ * Π * Υ mm	Ισχύς 230volt	Kg	CBM	Τιμή €
FC400SA	ψυχόμενη	+ 4°C / + 8°C	340lit or 0,78 m ²	900*660*1200	338Watt	145	0,99	1.380
FC500SA	ψυχόμενη	+ 4°C / + 8°C	450lit or 0,98 m ²	1200*660*1200	341Watt	174	1,28	1.440
FC600SA	ψυχόμενη	+4°C / + 8°C	595lit or 1,3m ²	1500*660*1200	379Watt	198	1,58	1.650
FC400SA/HOT	θερμαινόμενη	+ 80°C	340lit or 0,78 m ²	900*660*1200	2Kw	145	0,99	1.950
FC500SA/HOT	θερμαινόμενη	+ 80°C	450lit or 0,98 m ²	1200*660*1200	2Kw	174	1,28	2.280
FC600SA/HOT	θερμαινόμενη	+ 80°C	595lit or 1,3m ²	1500*660*1200	2Kw	198	1,58	2.450

ΒΙΤΡΙΝΑ ΣΥΝΤΗΡΗΣΗΣ

Επιδαπέδια βιτρίνα συντήρησης KARAMCO. Βεβαιασμένη κυκλοφορία αέρα. Ηλεκτρονική ρύθμιση και προβολή της θερμοκρασίας. Χωρίς CFC. ABS πλαστικό εσωτερικό. Λευκού χρώματος. Ψύξη: +2°C/+8°C.



G-HT200RG



G-HT200RG S/S

Μοντέλο	Τύπος	Χωρητικότητα	Διαστάσεις μηχανήματος Μ * Π * Υ mm	Ισχύς 230volt	Kg	CBM	Τιμή €
G-HT200RG	Γυάλινη πόρτα	129lit	600*595*855	105Watt	44	0,47	520
G-HT200RG S/S	Ιnox πόρτα με γυαλί	129lit	600*595*855	150Watt	44	0,47	590

ΒΙΤΡΙΝΑ ΚΑΤΑΨΥΞΗΣ

Επιδαπέδια βιτρίνα κατάψυξης KARAMCO. Βεβαιασμένη κυκλοφορία αέρα. Ηλεκτρονική ρύθμιση και ένδειξη της θερμοκρασίας. Χωρίς CFC. ABS πλαστικό εσωτερικά. Λευκού χρώματος. Ψύξη -18°C.



G-HT200FG



G-HT200FG S/S

Μοντέλο	Τύπος	Χωρητικότητα	Διαστάσεις μηχανήματος Μ * Π * Υ mm	Ισχύς 230volt	Kg	CBM	Τιμή €
G-HT200FG	Γυάλινη πόρτα	129lit	600*595*855	270Watt	45	0,47	920
G-HT200FG S/S	Ιnox πόρτα με γυαλί	129lit	600*595*855	270Watt	45	0,47	1.050

ΘΑΛΑΜΟΙ ΣΥΝΤΗΡΗΣΗΣ ΚΑΙ ΚΑΤΑΨΥΞΗΣ

Επιδαπέδιος, KARAMCO. Ηλεκτρονική ρύθμιση και ένδειξη της θερμοκρασίας. Μοτέρ Embraco ή Zanussi. Freon R290. Dixell θερμοστάτης. Εσωτερικά ABS πλαστικό. Στατική ψύξη στις καταψύξεις και βεβιασμένη ψύξη στις συντηρήσεις.



Μοντέλο	Θερμοκρασία	Τύπος	Χωρητικότητα	Διαστάσεις μηχανήματος Μ * Π * Υ mm	Ισχύς 230volt	Kg	CBM	Τιμή €
DF200S/S	-10°C/-20°C	Ιnox εξωτερικά	140lit	600*615*870	158Watt	46	0,48	590
DR400S/S	0°C /+10°C	Ιnox εξωτερικά	360lit	600*615*1870	170Watt	74	0,48	770
DF400S/S	-10°C / -20°C	Ιnox εξωτερικά	360lit	600*615*1870	170 Watt	74	0,96	880
DR600	0°C /+10°C	Λευκό εξωτερικά	580lit	775*735*1870	217 Watt	96	1,44	850
DF600	-10°C / -20°C	Λευκό εξωτερικά	580lit	775*735*1870	217 Watt	96	1,44	960
DR600S/S	0°C /+10°C	Ιnox εξωτερικά	580lit	775*735*1870	217 Watt	96	1,44	900
DF600S/S	-10°C / -20°C	Ιnox εξωτερικά	580lit	775*735*1870	217 Watt	96	1,44	1.030

ΘΑΛΑΜΟΙ ΚΑΤΑΨΥΞΗΣ

Επιδαπέδιος θάλαμος κατάψυξης KARAMCO. Λευκού χρώματος. Εσωτερικά λευκό ABS. Στατική ψύξη. Ηλεκτρονική ρύθμιση και ένδειξη της θερμοκρασίας. Χωρίς CFC. Ψύξη: -18°C.



Μοντέλο	Χωρητικότητα	Διαστάσεις μηχανήματος Μ * Π * Υ mm	Ισχύς 230volt	Kg	CBM	Τιμή €
G-HT200F	129lit	600*595*839	105Watt	45	0,44	510
G-HT400F	361lit	600*595*1854	150Watt	74	0,95	810

Στις τιμές δεν περιλαμβάνεται ο ΦΠΑ

ΘΑΛΑΜΟΣ ΚΑΤΑΨΥΞΗΣ

Επιδαπέδιος θάλαμος κατάψυξης KARAMCO. Βεβαισμένη ψύξη. Λευκό ABS πλαστικό εσωτερικά. Ηλεκτρονική ρύθμιση και ένδειξη της θερμοκρασίας. Με κλειδαριά. Αυτόματο κλείσιμο της πόρτας. Φέρει 2 πόδια και 2 ρόδες. Ψύξη: -18°C / -22°C. Με 6 ράφια και φωτισμό. Μοτέρ ψύξης Embraco ή Zel. Dixell ή Elitech ηλεκτρονικός θερμοστάτης. Freon R404a ή R290. Εσωτερικές διαστάσεις: 475*495*1615mm.



Μοντέλο	Τύπος	Χωρ/τα	Διαστάσεις μηχανήματος Μ * Π * Υ mm	Ισχύς 230volt	Kg	CBM	Τιμή €
SF40V	Λευκό με τυφλή πόρτα	380lit	595*653*1840	425Watt	87	1.02	920
SF40VG	Λευκό με γυάλινη πόρτα	380lit	595*653*1840	425Watt	102	1.02	1.090
SF40VS	Ιnox με τυφλή πόρτα	380lit	595*653*1840	425Watt	87	1.02	960
SF40VGS	Ιnox με γυάλινη πόρτα	380lit	595*653*1840	425Watt	102	1.02	1.130

ΘΑΛΑΜΟΣ ΚΑΤΑΨΥΞΗΣ

Επιδαπέδιος θάλαμος κατάψυξης KARAMCO. Βεβαισμένη κυκλοφορία αέρα. Εσωτερικά με πλαστικό λευκό ABS. Ηλεκτρονική ρύθμιση και ένδειξη της θερμοκρασίας. Με κλειδαριά. Αυτόματο κλείσιμο της πόρτας. Με 2 πόδια και 2 ρόδες. Ψύξη: -18°C / -22°C. Με 6 ράφια και φωτισμό. Ψυκτικό μοτέρ Embraco ή Zel. Dixell ή Elitech ηλεκτρονικό θερμοστάτη. Freon R404a ή R290. Εσωτερικές διαστάσεις: 655*565*1615mm



Μοντέλο	Τύπος	Χωρ/τα	Διαστάσεις μηχανήματος Μ * Π * Υ mm	Ισχύς 230volt	Kg	CBM	Τιμή €
SF60V	Λευκό με τυφλή πόρτα	590lit	775*723*1840	492Watt	105	1,40	1.100
SF60VS	Ιnox με τυφλή πόρτα	590lit	775*723*1840	492Watt	105	1,40	1.160
SF60VG	Λευκό με γυάλινη πόρτα	590lit	775*723*1840	492Watt	125	1,40	1.330

BLAST CHILLER - SHOCK FREEZER

Ανοξείδωτο AISI 304 18/10. FREON R404a οικολογικό. Όλο ανοξείδωτο. Απαραίτητο για την μέθοδο cook & chill. Ηλεκτρονικά ρυθμιζόμενο. Λειτουργίες: BLAST CHILLING: Κύκλος 90 λεπτών, από τους 70°C το φαγητό φθάνει στους +3°C. Το φαγητό διατηρείται στο ψυγείο για μέχρι 6 ημέρες. SHOCK FREEZING: Κύκλος 240 λεπτών, από τους 70°C το φαγητό φθάνει στους -18°C. Το φαγητό διατηρείται στο ψυγείο για μέχρι 60 ημέρες. Ψυκτικό μοτέρ Aspera ή Danfoss. Πάχος μόνωσης 75mm.



Μοντέλο	Χωρητικότητα	Παραγωγή		Διαστάσεις μηχανήματος Μ * Π * Υ mm	Ισχύς 230volt	Kg	CBM	Τιμή €
		Chilling	Freezing					
G-T3	3 * GN2/3	8Kg	5Kg	660*650*430	0,5Kw	41,5	0,20	2.050
G-D5	5 * GN1/1 ή 60x40cm	18Kg	14Kg	800*815*1015	0,72Kw	116	0,80	3.400
G-D10	10 * GN1/1 ή 60x40cm	40Kg	28Kg	800*815*1645	0,9Kw	150	0,12	4.200

Στις τιμές δεν περιλαμβάνεται ο ΦΠΑ

ΚΑΤΑΨΥΚΤΗΣ ΜΠΑΟΥΛΟ

Ενεργειακή κλάση A+. Στατική ψύξη: -18°C / -25 °C. Freon R600a. Μήκος καλωδίου 1,8μέτρα. Θόρυβος 44db (A). Πάχος πόρτας 48mm. Πάχος μόνωσης 80mm. Με φωτισμό στη θάλαμη και κλειδαριά. Φέρει ρυθμιστή θερμοκρασίας.



Μοντέλο	Χωρητικότητα	Διαστάσεις μηχανήματος Μ * Π * Υ mm	Κατανάλωση 24h	Ισχύς 230Volt	Kg	CBM	Τιμή €
BD105A+	98lt	540*590*850	0,47Kw/24h	68 Watt	30	0,42	170
BD155A+	150lt	735*590*850	0,54 Kw/24h	88 Watt	34	0,48	195
BD215A+	197lt	895*590*850	0,60 Kw/24h	92 Watt	38	0,65	225
BD350A+	283lt	1030*750*850	0,72 Kw/24h	98 Watt	50	0,91	335
XF-512	446lt	1535*740*825	0,34 Kw/24h	115 Watt	63	1,53	510
XF-562JA	503lt	1655*740*850	0,37 Kw/24h	125 Warr	71	1,71	560

ΨΥΓΕΙΟ ΣΚΟΥΠΙΔΙΩΝ

Ψυγείο σκουπιδιών KARAMCO. Ανοξειδωτο, επιδαπέδιο. Ηλεκτρονικός θερμοστάτης και ψηφιακός έλεγχος της θερμοκρασίας με LED οθόνη για temperature display για ακριβή έλεγχο και εύκολη ανάγνωση. Αυτόματο κλείσιμο της πόρτας. Πάχος μόνωσης 40mm. Αυτόματη απόψυξη και αυτόματη εξάτμιση νερού. Με ενσωματωμένο ψυκτικό μηχανήμα. Ψύξη: +2 °C / + 8°C.



Μοντέλο	Χωρητικότητα	Διαστάσεις μηχανήματος Μ * Π * Υ mm	Ισχύς 230Volt	Kg	CBM	Τιμή €
WBC2-120	2 καδους 120lit	1422*740*1095	240Watt	114	1,53	2.400
WBC2-240	2 καδους 240lit	1768*920*1230	240Watt	155	2,48	3.350

ΘΑΛΑΜΟΣ KARAMCO

Τεχνικά χαρακτηριστικά: Με φωτισμό στη θάλαμη. Ανοξείδωτος εσωτερικά και εξωτερικά. Βεβιασμένη κυκλοφορία αέρα. Υγιεινομική γωνία στην θάλαμη. Με εξατμιστή. Ψυκτικό μηχανήμα monoblock zanussi. Ηλεκτρονική ρύθμιση και ένδειξη της θερμοκρασίας.



GN600TNV



SNACK400TNV



GN600TNV FISH



GN600TNGV



PA800TN

Μοντέλο	SNACK400TNV	GN600 TNV	GN600 TNGV	GN600 TNV FISH	PA800TN
Θερμ/σια	-2°C/+10°C	-2/+8°C	-2/+8°C	-2/+8°C	-2/+8°C
Ψύξη				με	
Διαστάσεις εσωτ. cm	GN1/1	GN2/1	GN2/1	GN2/1	60x40 ταψί
Διαστάσεις cm	68*71*201	68*80*201	68*80*201	68*20*201	74*99*201
Χωρ/τα Lit	429	600	600	600	737
FREON	R134a ή R600a	R134a	R134a	R134a	R134a
Ισχύς	195 Watt	195 Watt	195 Watt	195 Watt	365 Watt
Βάρος	130 Kg	135 Kg	135 Kg	135 Kg	140 Kg
Τιμή €	1.280	1.300	1.400	1.520	1.800

Οι θάλαμοι KARAMCO φέρουν πάχος μόνωσης 60mm
Τα μοντέλα GN600TNGV & GN1200TNGV με γυάλινη πόρτα

ΘΑΛΑΜΟΣ GN2/1 KARAMCO

Τεχνικά χαρακτηριστικά: Με φωτισμό στη θαλάμη. Ανοξείδωτος εσωτερικά και εξωτερικά. Βεβαιασμένη κυκλοφορία αέρα. Υγιεινομική γωνία στην θαλάμη. Με εξατμιστή. Ψυκτικό μηχανήμα monoblock zanussi. Ηλεκτρονική ρύθμιση και ένδειξη της θερμοκρασίας.



Μοντέλο	SNACK800 TNV	GN1200 TNV	GN1200 TNGV
Θερμ/σισα	-2/+8°C	-2/+8°C	-2/+8°C
Ψύξη			
Διαστάσεις εσωτ.cm	GN1/1	GN2/1	GN2/1
Διαστάσεις cm	134*71*201	134*80*201	134*80*201
Χωρ/τα Lit	1065	1200	1200
FREON	R134a ή R600a	R134a	R134a
Ισχύς	490 Watt	490 Watt	480 Watt
Βάρος	170 Kg	180 Kg	180 Kg
Τιμή €	2.100	2.020	2.080

Οι θάλαμοι KARAMCO φέρουν πάχος μόνωσης 60mm
Τα μοντέλα GN600TNGV & GN1200TNGV με γυάλινη πόρτα

ΘΑΛΑΝΟΣ GN 1/1 KARAMCO ΚΑΤΑΨΥΞΗ

Τεχνικά χαρακτηριστικά: Θερμοκρασία -15°C / -22 °C. Με φωτισμό στη θάλαμη. Ανοξείδωτος εσωτερικά και εξωτερικά. Βεβιασμένη κυκλοφορία αέρα. Υγιεινομική γωνία στην θάλαμη. Με εξατμιστή. Ψυκτικό μηχανήμα monoblock aspera. Ηλεκτρονική ρύθμιση και ένδειξη της θερμοκρασίας. FREON R404a.



Μοντέλο	Ράφια	Διαστάσεις cm	Χωρ/τα	FREON	Τιμή €
SNACK 400BTV	3	68*71*201	429lit	R134a ή	1.590
SNACK 800BTV	6	134*71*201	1065lit	R600a	2.370

ΘΑΛΑΝΟΣ GN 2/1 KARAMCO ΚΑΤΑΨΥΞΗ

Τεχνικά χαρακτηριστικά: Με φωτισμό στη θάλαμη. Ανοξείδωτος εσωτερικά και εξωτερικά. Βεβιασμένη κυκλοφορία αέρα. Υγιεινομική γωνία στην θάλαμη. Με εξατμιστή. Ψυκτικό μηχανήμα monoblock aspera. Ηλεκτρονική ρύθμιση και ένδειξη της θερμοκρασίας. FREON R404a.







GN600BTV



GN600DTV



GN1200BTV

Μοντέλο	Θερμ/σία	Χωρ/τα	Εσ. διαστάσεις cm	Διαστάσεις cm	Ισχύς	Βάρος	Τιμή €
GN600 BTV	-10/-22°C	600Lit	GN2/1	68*80*201	505 Watt 	135	1.720
GN600 DTV	συντήρηση κατάψυξη	300+300Lit	GN2/1	68*80*201	580 Watt 	135	1.700
PA800 BT	-10/-22°C	737	60x40 ταψί	74*99*201	600 Watt 	140	2.120
GN1200 BTV	-10/-22°C	1200	GN2/1	134*80*201	583 Watt 	180	2.050

Το μοντέλο GN600DTV είναι με ένα μοτέρ και δεν ρυθμίζεται η θερμοκρασία στην συντήρηση.

ΨΥΓΕΙΟ ΠΑΓΚΟΣ ΣΥΝΤΗΡΗΣΗΣ ΚΑΡΑΜΣΟ ΧΑΜΗΛΟ

Τεχνικά χαρακτηριστικά: Ανοξείδωτο AISI 304, 18/10. Με ενσωματωμένο ψυκτικό μηχάνημα. Βεβιασμένη κυκλοφορία αέρα. Αυτόματη απόψυξη. FREON R134a. Ηλεκτρονική ένδειξη και ρύθμιση της θερμοκρασίας. Ηλεκτρονικός θερμοστάτης Elliwell/Dixell. Ψυκτικό μηχάνημα Embarco. Ψύξη: +2/+8°C.



Μοντέλο	Διαστάσεις mm	Χωρ/τα	Ισχύς	Kg	€
U-GN2100TN	1360*700*650	2 πόρτες	350 Watt 	82	1.210
U-GN2140TN	1360*700*650	4 συρτάρια	350 Watt 	102	2.140
U-GN3100TN	1795*700*650	3 πόρτες	350 Watt 	116	1.420
U-GN3160TN	1795*700*650	6 συρτάρια	350 Watt 	136	2.470
U-GN4100TN	2230*700*650	4 πόρτες	350 Watt 	130	1.710
U-GN4180TN	2230*700*650	8 συρτάρια	350 Watt 	170	3.110

ΑΝΟΞΕΙΔΩΤΟ ΨΥΓΕΙΟ ΠΑΓΚΟΣ ΣΥΝΤΗΡΗΣΗΣ ΚΑΡΑΜΣΟ ΜΕ ΨΥΚΤΙΚΟ ΜΗΧΑΝΗΜΑ

Τεχνικά χαρακτηριστικά: Σειρά 600. Βεβαιασμένη κυκλοφορία αέρα. Ενσωματωμένο ψυκτικό μηχάνημα. Ανοξείδωτο εσωτερικά και εξωτερικά AISI304 18/10. Πάχος μόνωσης 500 mm. Ηλεκτρονική ρύθμιση και ένδειξη της θερμοκρασίας. Αυτόματη απόψυξη. CFC Free. Υγιεινικές γωνίες στη θαλάμη. FREON R134A. Θερμοκρασία: 0/+8°C. Ψυκτικό μοτέρ zanussi ή Aspera.



Μοντέλο	Διαστάσεις cm	Χωρ/τα	Πόρτες	Κατ/ση / 24h	Ισχύς	Βάρος Kg	€	
SNACK GN2100TN	136*60*85	228 Lit	2	2Kw	350 Watt	88	1.250	χωρίς πανωσήκωμα
SNACK GN2200TN	136*60*85	228 Lit	2	2Kw	350 Watt	88	1.320	με πανωσήκωμα
SNACK GN2100TNG	136*60*85	228 Lit	2	2Kw	350 Watt	88	1.340	χωρίς πανωσήκωμα
SNACK GN3100TN	179*60*85	339 Lit	3	2,4Kw	350 Watt	125	1.455	χωρίς πανωσήκωμα
SNACK GN3200TN	179*60*85	339 Lit	3	2,4Kw	350 Watt	135	1.550	με πανωσήκωμα
SNACK GN3100TNG	179*60*85	339 Lit	3	2,4Kw	350 Watt	135	1.560	χωρίς πανωσήκωμα
SNACK GN4100TN	223*60*85	449 Lit	4	2,8Kw	350 Watt	143	1.730	χωρίς πανωσήκωμα
SNACK GN4200TN	223*60*85	449 Lit	4	2,8Kw	350 Watt	159	1.830	με πανωσήκωμα
SNACK GN4100TNG	223*60*85	449 Lit	4	2,8Kw	350 Watt	143	1.890	χωρίς πανωσήκωμα

Τα μοντέλα TNG με γυάλινες πόρτες.

ΨΥΓΕΙΟ ΠΑΓΚΟΣ ΣΥΝΤΗΡΗΣΗΣ ΚΑΡΑΜΣΟ ΜΕ ΨΥΚΤΙΚΟ ΜΗΧΑΝΗΜΑ

Τεχνικά χαρακτηριστικά: Ανοξείδωτο. Βεβαιασμένη κυκλοφορία αέρα. Εσωματωμένο ψυκτικό μηχάνημα. Ανοξείδωτο εσωτερικά και εξωτερικά AISI304 18/10. Πάχος μόνωσης 500 mm. Ηλεκτρονική ρύθμιση και ένδειξη της θερμοκρασίας. Αυτόματη απόψυξη. CFC Free. Χωρητικότητα πόρτας GN1/1. Υγιεινομικές γωνίες στη θαλάμη. Ψυκτικό μοτέρ zanussi ή Aspera.



GN1100TN



GN1100TN.B



GN2100TN



GN2100TN/BACK



GN3100TN



GN3100TN/BACK



GN4100TN



GN4100TN/BACK

Μοντέλο	Διαστάσεις cm	Πόρτες	Θερμ/σια	Κατ/ση / 24h	Ισχύς	Βάρος Kg	€	
GN1100TN	92,5*70*85	1	+2/+8°C	2Kw	350 Watt	59	1.140	χωρίς πανωσήκωμα
GN1100TN.B	92,5*70*85	1	+2/+8°C	2Kw	350 Watt	59	1.160	με πανωσήκωμα
GN2100TN	136*70*85	2	0/+8°C	2Kw	350 Watt	98	1.300	χωρίς πανωσήκωμα
GN2100TN/BACK	136*70*85	2	0/+8°C	2Kw	350 Watt	108	1.390	με πανωσήκωμα
GN3100TN	179,5*70*85	3	0/+8°C	2,2Kw	350 Watt	134	1.500	χωρίς πανωσήκωμα
GN3100TN/BACK	179,5*70*85	3	0/+8°C	2,2Kw	350 Watt	139	1.570	με πανωσήκωμα
GN4100TN	223*70*85	4	0/+8°C	2,6Kw	350 Watt	153	1.850	χωρίς πανωσήκωμα
GN4100TN/BACK	223*70*85	4	0/+8°C	2,6Kw	350 Watt	171	1.910	με πανωσήκωμα
Συρταριέρα διπλή							365	
Συρταριέρα τριπλή							485	

ΨΥΓΕΙΟ ΠΑΓΚΟΣ ΣΥΝΤΗΡΗΣΗΣ ΚΑΡΑΜΣΟ

Τεχνικά χαρακτηριστικά: Στατική ψύξη με βεντυλατέρ. Ενσωματωμένο ψυκτικό μηχάνημα. FREON R134A. CFC Free. Aspera ή Darfoss. Ανοξειδωτο εσωτερικά και εξωτερικά AISI304 18/10. Πάχος μόνωσης 500 mm. Ηλεκτρονική ρύθμιση και ένδειξη της θερμοκρασίας. Με εξατμιστή στη θαλάμη. Πόρτες GN1/1. Συρτάρια 1/2. Χωρητικότητα GN1/1. Οι οδηγοί των συρταριών είναι complex. Κέντρου. Θερμοκρασία: +2/+8°C.



Μοντέλο	Διαστάσεις cm	Πόρτες	Συρτάρια	Χωρ/τα	Κατανάλωση	Ισχύς	Kg	€
S401	43,5*70*85	1		109lit	2,9KW/24h	230 Watt	36	740
S401-2D	43,5*70*85		2	109lit	2,9KW/24h	230 Watt	46	1.000
S901 S/S TOP	90*70*85	2		240lit	2,9KW/24h	230 Watt	72	980
S901 2D	90*70*85	1	2	240lit	2,9KW/24h	230 Watt	81	1.380
S903 S/S TOP	136,5*70*85	3		368lit	3,8KW/24h	230 Watt	120	1.350
S903-4D	136,5*70*85	1	4	368lit	3,8KW/24h	230 Watt	123	1.600
S903-6D	136,5*70*85		6	368lit	2,9KW/24h	230 Watt	131	1.900

ΨΥΓΕΙΟ ΠΑΓΚΟΣ ΖΑΧΑΡΟΠΛΑΣΤΙΚΗΣ ΚΑΡΑΜΣΟ ΜΕ ΨΥΚΤΙΚΟ ΜΗΧΑΝΗΜΑ

Αυτόματη απόψυξη, ηλεκτρονική ρύθμιση και ένδειξη της θερμοκρασίας. Ψυκτικό μηχάνημα Aspera. Βεβαιωμένη κυκλοφορία αέρα. Λαμαρίνα διαστάσεων 600x400mm.





Μοντέλο	Διαστάσεις cm	Πόρτες	Θερμ/σία	Κατ/ση	Ισχύς	Kg	€
PA2100	151*80*85	2	-2/+8°C	3Kw/24h	350 Watt	140	1.450
PA3100	202*80*85	3	-2/+8°C	3,6Kw/24h	350 Watt	152	1.650

ΨΥΓΕΙΟ ΣΑΛΑΤΩΝ KARAMCO

Τεχνικά χαρακτηριστικά: Χωρητικότητα πόρτας GN1/1. FREON R134A. CFC Free. Στατική με βεντυλατέρ. Ενσωματωμένο ψυκτικό μηχάνημα zanussi. Αυτόματη απόψυξη. Ανοξείδωτο εσωτερικά και εξωτερικά AISI304 18/10.





Μοντέλο	θερμοκρασία	Διαστάσεις cm	Χωρ/τα ψυχόμενης υποδοχής	Πόρτες	Χωρ/τα	Ισχύς	Kg	€
PS200	+2/+8°C	90*70*85(97)	5 x GN1/6	2	270lit	230 Watt 	80	1.040
PS300	+2/+8°C	136,5*70*85(97)	4xGN1/3 ή 8xGN1/6	3	368lit	305 Watt 	120	1.460

ΨΥΓΕΙΟ ΣΑΛΑΤΩΝ KARAMCO ΓΙΑ GN 1/1

Τεχνικά χαρακτηριστικά: Ανοξείδωτο AISI 304, 18/10. Με ενσωματωμένο ψυκτικό μηχάνημα zanussi ή Embraco. Βεβαιωμένη κυκλοφορία αέρα. Υγιεινολογικές γωνίες στην θαλάμη. Αυτόματη απόψυξη. FREON R134a/R600a. Ηλεκτρονική ένδειξη και ρύθμιση της θερμοκρασίας. Ηλεκτρονικός θερμοστάτης Elliwell/Dixell. Ψύξη: +2/+8°C.





Μοντέλο	θερμοκρασία	Διαστάσεις cm	Χωρ/τα ψυχόμενης υποδοχής	Πόρτες	Χωρ/τα	Ισχύς	€
SF900	+2/+8°C	90*70*85	2 x GN1/1	2	240lit	207 Watt 	1.070
SF903	+2/+8°C	136*70*85	3xGN1/1	3	368lit	305 Watt 	1.460

ΨΥΓΕΙΟ ΠΑΓΚΟΣ ΜΕ ΒΙΤΡΙΝΑ ΚΑΡΑΜΣΟ

Τεχνικά χαρακτηριστικά: Ανοξείδωτο AISI 304 18/10. FREON R134a. Ηλεκτρονική ρύθμιση της θερμοκρασίας. Στατική ψύξη με βεντυλατέρ. Ενσωματωμένο ψυκτικό μηχάνημα zanussi ή embraco. Θερμοστάτης Eliwell/Dixell. Πόρτες GN1/1.



Μοντέλο	Διαστάσεις mm	Πόρτες	Χωρ/τα υποδοχής	Χωρ/τα	Ισχύς	Kg	€
S900SQ	900*700*850	2	2 x GN1/1	240lit	230 Watt 	70	1.160
S903SQ	1360*700*850(1345)	3	3 x GN1/1	368lit	305 Watt 	120	1.560

ΨΥΓΕΙΟ ΠΑΓΚΟΣ ΜΕ ΒΙΤΡΙΝΑ ΚΑΡΑΜΣΟ

Τεχνικά χαρακτηριστικά: Ανοξείδωτο AISI 304 18/10. FREON R134a. Ηλεκτρονική ρύθμιση της θερμοκρασίας. Βεβαιασμένη κυκλοφορία αέρα. Ενσωματωμένο ψυκτικό μηχάνημα embraco. Ηλεκτρονικός θερμοστάτης Eliwell/Dixell. Πόρτες GN1/1.



Μοντέλο	θερμοκρασία	Διαστάσεις cm	Χωρ/τα ψυχόμενης υποδοχής	Πόρτες	Χωρ/τα	Ισχύς	€
GN3100SALGC	+2/+8°C	179,5*70*85/136.5	2 x GN1/1	3	465lit	230 Watt 	1.900

ΨΥΓΕΙΟ ΠΙΤΣΑΣ KARAMCO

Τεχνικά χαρακτηριστικά: Ανοξείδωτο. Χωρητικότητα πόρτας GN1/1. Επιφάνεια με γρανίτη. Ψύξη: +2/+8°C. Στατική ψύξη με βεντυλατέρ. FREON R134A. Ενσωματωμένο ψυκτικό μηχάνημα aspera. Κατανάλωση: 3,5KW/24h. Εσωτερικά και εξωτερικά ανοξείδωτο AISI304 18/10.



Μοντέλο	Διαστάσεις mm	Χωρ/τα υποδοχής	Ισχύς	Kg	€
S903PZ+VRX1400/380	140*700*850/1430	6 x GN1/3*65mm	340Watt	200	2.080

ΨΥΓΕΙΟ ΠΙΤΣΑΣ KARAMCO

Τεχνικά χαρακτηριστικά: Ανοξείδωτο AISI 304, 18/10. Χωρητικότητα : 380λίτρα. Πόρτα 600x400mm. Με ενσωματωμένο ψυκτικό μηχάνημα zanussi ή Embraco. Βεβιασμένη κυκλοφορία αέρα στο ψυγείο και στατική ψύξη στην βιτρίνα. Ηλεκτρονικός θερμοστάτης Elliwel/Dixell. Επιφάνεια από γρανίτη. Με 7 συρτάρια για την αποθήκευση των ζυμαριών. Ψύξη: +2/+8°C.



Μοντέλο	Διαστάσεις cm	Χωρ/τα υποδοχής	Πόρτες	Ισχύς	Kg	€
PZ1610TN + VRX1500/380	151*80*100/143,5	5 x GN1/3	1	460Watt	230	2.570
PZ2610TN + VRX2000/380	202*80*100/143,5	9 x GN1/3	2	580Watt	294	3.020

ΨΥΓΕΙΟ ΠΑΓΚΟΣ ΚΑΤΑΨΥΞΗΣ ΚΑΡΑΜΣΟ ΜΕ ΨΥΚΤΙΚΟ ΜΗΧΑΝΗΜΑ

Τεχνικά χαρακτηριστικά: Ανοξείδωτο. Βεβιασμένη κυκλοφορία αέρα. Ενσωματωμένο ψυκτικό μηχάνημα. Ανοξείδωτο εσωτερικά και εξωτερικά AISI304 18/10. Πάχος μόνωσης 500 mm. Ηλεκτρονική ρύθμιση και ένδειξη της θερμοκρασίας. Αυτόματη απόψυξη. CFC Free. Χωρητικότητα πόρτας GN1/1. Υγιεινικές γωνίες στη θαλάμη. Ψυκτικό μοτέρ zanussi ή Aspera.



G-GN1100BT



G-GN1100BT.B



GN2100BT



GN2100BT/BACK



GN3100BT



GN3100BT/BACK



GN4100BT

Μοντέλο	Διαστάσεις cm	Πόρτες	Θερμ/σία	Κατ/ση	Ισχύς	Kg	€	
G-GN1100BT	92,5*70*85	1	-18/-20°C	5Kw/24h	470 Watt 	64	1.500	χωρίς πανωσήκωμα
G-GN1100BT.B	92,5*70*85	1	-18/-20°C	5Kw/24h	470 Watt 	64	1.530	με πανωσήκωμα
GN2100BT	136*70*85	2	-10/-18°C	5Kw/24h	600 Watt 	93	1.660	χωρίς πανωσήκωμα
GN2100BT/BACK	136*70*85	2	-10/-18°C	5Kw/24h	600 Watt 	93	1.760	με πανωσήκωμα
GN3100BT	179,5*70*85	3	-10/-18°C	7Kw/24h	600 Watt 	126	1.940	χωρίς πανωσήκωμα
GN3100BT/BACK	179,5*70*85	3	-10/-18°C	7Kw/24h	600 Watt 	126	2.030	με πανωσήκωμα
GN4100BT	223*70*85	4	-10/-18°C	7Kw/24h	600 Watt 	143	2.410	